



## СОДЕРЖАНИЕ

1. ОПИСАНИЕ И НАЗНАЧЕНИЕ УСТРОЙСТВА .....	2
2. ТЕХНИЧЕСКИЕ ХАРАКТЕРИСТИКИ.....	2
3. КОМПЛЕКТАЦИЯ.....	3
4. МОНТАЖ СИСТЕМЫ .....	10
4.1. НАКЛАДНОЙ СПОСОБ МОНТАЖА.....	10
4.2. ВСТРАИВАЕМЫЙ СПОСОБ МОНТАЖА С ГКЛ 12.5 мм .....	19
4.3. ПОДВЕСНОЙ СПОСОБ МОНТАЖА .....	25
5. ПОДКЛЮЧЕНИЕ СВЕТИЛЬНИКОВ BASITY .....	31
6. ПОДКЛЮЧЕНИЕ ИСТОЧНИКА ПИТАНИЯ .....	32
6.1. ПОДКЛЮЧЕНИЕ ВСТРАИВАЕМОГО ИСТОЧНИКА ПИТАНИЯ.....	32
6.2. ПОДКЛЮЧЕНИЕ ВЫНОСНОГО ИСТОЧНИКА ПИТАНИЯ .....	32
7. РЕКОМЕНДАЦИИ .....	33
8. ДОПОЛНИТЕЛЬНАЯ ИНФОРМАЦИЯ.....	35
8.1. ВОЗМОЖНЫЕ НЕИСПРАВНОСТИ .....	35
8.2. ТЕХНИКА БЕЗОПАСНОСТИ .....	36
8.3. ХРАНЕНИЕ .....	36
8.4. ТРАНСПОРТИРОВКА .....	36
8.5. УТИЛИЗАЦИЯ.....	36
8.6. СЕРТИФИКАЦИЯ.....	37
8.7. ГАРАНТИЙНЫЕ ОБЯЗАТЕЛЬСТВА.....	37
8.8. ИЗГОТОВИТЕЛЬ .....	37
8.9. ИМПОРТЕР .....	37

## 1. ОПИСАНИЕ И НАЗНАЧЕНИЕ УСТРОЙСТВА

Трековая система Vacity - ультратонкая система, где световая полоса составляет всего 15 мм. Предназначена для монтажа и подведения питания к трековым светильникам Vacity в сети постоянного тока с номинальным напряжением 48 В. Допустимо отрезать сегменты и формировать конфигурации различной формы с использованием дополнительных аксессуаров.

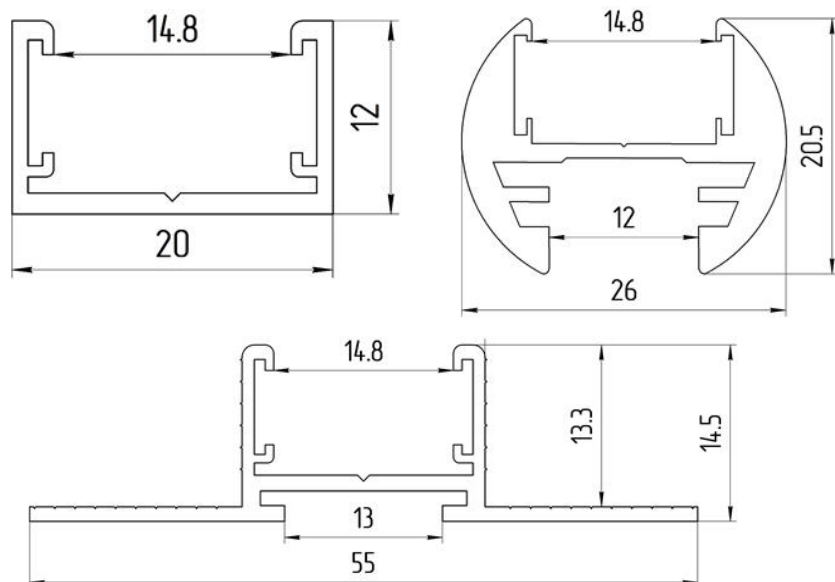

## 2. ТЕХНИЧЕСКИЕ ХАРАКТЕРИСТИКИ

Напряжение питания	DC 48 V
Класс защиты от поражения электрическим током	III
Длина, м	1/2/3
Способ монтажа	Накладной/Встраиваемый с ГКЛ 12.5 мм/Подвесной на тросовых подвесах
Степень защиты от влаги и пыли	IP 20
Климатическое исполнение	УХЛ4
Температура эксплуатации	0°C...+50°C
Материал корпуса	Алюминий
Цвет	Черный



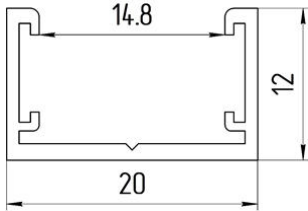

## 3. КОМПЛЕКТАЦИЯ

### ШИНОПРОВОД

НАИМЕНОВАНИЕ	АРТИКУЛ	ЧЕРТЕЖ	ФОТО
Шинопровод накладной 1м	TRX172-111B		
Шинопровод накладной 2м	TRX172-112B		
Шинопровод накладной 3м	TRX172-113B		

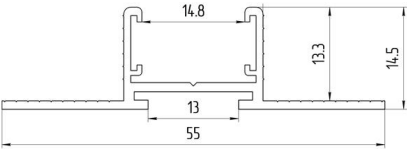
Шинопровод для накладного монтажа. В комплекте 2 заглушки и декоративный экран на трек.

НАИМЕНОВАНИЕ	АРТИКУЛ	ЧЕРТЕЖ	ФОТО
Шинопровод встраиваемый 1м	TRX172-121B		
Шинопровод встраиваемый 2м	TRX172-122B		
Шинопровод встраиваемый 3м	TRX172-123B		

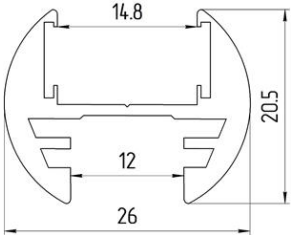
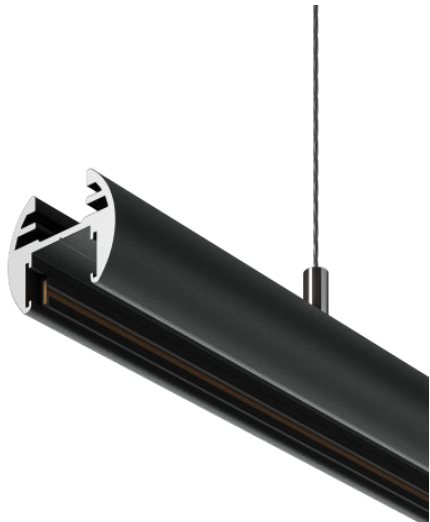

Шинопровод для встраиваемого монтажа. В комплекте 2 заглушки и декоративный экран на трек.

НАИМЕНОВАНИЕ	АРТИКУЛ	ЧЕРТЕЖ	ФОТО
Шинопровод круглый с каналом под светодиодную ленту 1м	TRX172-R-111B		
Шинопровод круглый с каналом под светодиодную ленту 2м	TRX172-R-112B		
Шинопровод круглый с каналом под светодиодную ленту 3м	TRX172-R-113B		

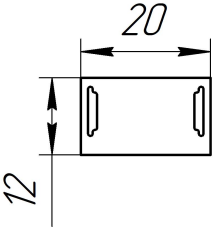
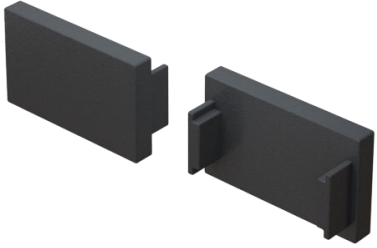

Шинопровод для подвесного монтажа. Сверху круглый шинопровод имеет канал под светодиодную ленту, в который можно наклеить светодиодную ленту, и организовать свет вверх. В комплекте 2 заглушки и декоративный экран на трек.

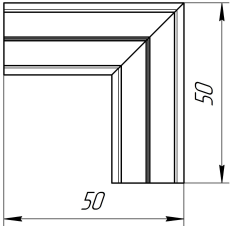
## КОМПЛЕКТУЮЩИЕ ДЛЯ НАКЛАДНОГО МОНТАЖА\*

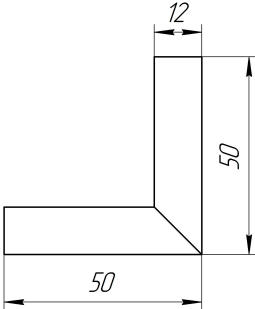

НАИМЕНОВАНИЕ	Артикул	Чертеж	Фото
Заглушка для накладного шинпровода, 2 шт.	TRA172EC-11B		

НАИМЕНОВАНИЕ	Артикул	Чертеж	Фото
Коннектор угловой, накладной	TRA172CL-11B		

Основное назначение - механическое соединение отрезков накладного шинпровода под углом 90 градусов на плоскости.

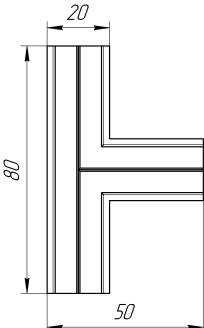

НАИМЕНОВАНИЕ	Артикул	Чертеж	Фото
Коннектор угловой внутренний, накладной	TRA172ICL-11B		

Основное назначение - механическое соединение отрезков накладного шинпровода под углом 90 градусов с переходом со стены на потолок.

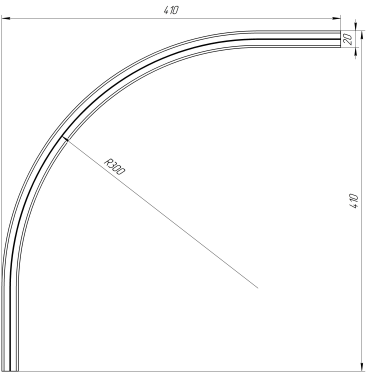

НАИМЕНОВАНИЕ	Артикул	Чертеж	Фото
T-образный коннектор накладной	TRA172CT-11B		

Основное назначение - механическое соединение отрезков накладного шинпровода в двух направлениях: по прямой и под углом 90°.

\*Приобретаются отдельно в зависимости от требуемого проекта.

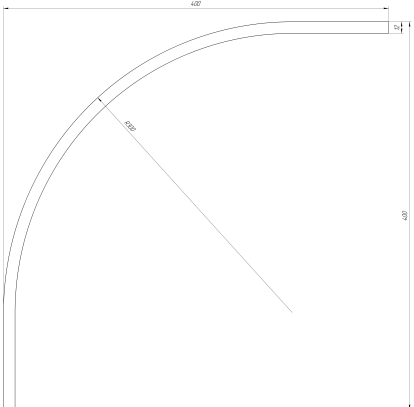

НАИМЕНОВАНИЕ	Артикул	Чертеж	Фото
Коннектор радиусный R300	TRA172CL-R300-11B		

Основное назначение - механическое соединение отрезков накладного шинпровода на плоскости и создания световых композиций системы Vasily овальных форм. С токопроводящими медными жилами.

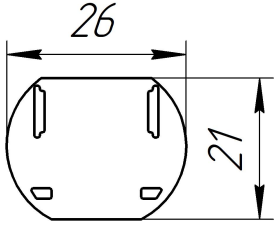

НАИМЕНОВАНИЕ	Артикул	Чертеж	Фото
Коннектор радиусный R300 внутренний	TRA172ICL-R300-11B		

Основное назначение - механическое соединение отрезков накладного или подвесного шинпровода и создания световых композиций системы Vasily овальных форм с переходом со стены на потолок. С токопроводящими медными жилами.



#### КОМПЛЕКТУЮЩИЕ ДЛЯ ПОДВЕСНОГО МОНТАЖА\*

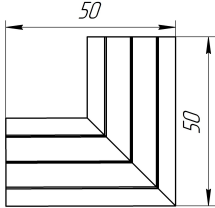

НАИМЕНОВАНИЕ	Артикул	Чертеж	Фото
Заглушка для круглого шинпровода, 2 шт.	TRA172EC-R-11B		

\*Приобретаются отдельно в зависимости от требуемого проекта.

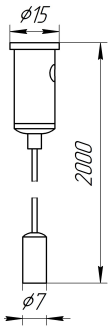
НАИМЕНОВАНИЕ	АРТИКУЛ	ЧЕРТЕЖ	ФОТО
Коннектор угловой круглый	TRA172CL-R-11B		

Основное назначение - механическое соединение отрезков круглого шинпровода под прямым углом на плоскости.

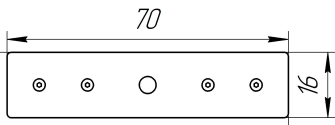
НАИМЕНОВАНИЕ	АРТИКУЛ	ЧЕРТЕЖ	ФОТО
Тросовый подвес, 2шт.	TRA172SW-R-1B		



НАИМЕНОВАНИЕ	АРТИКУЛ	ЧЕРТЕЖ	ФОТО
Коннектор прямой для круглого шинпровода	TRA172C-R-11B		

Основное назначение - механическое соединение отрезков круглого шинпровода.

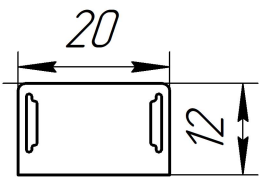
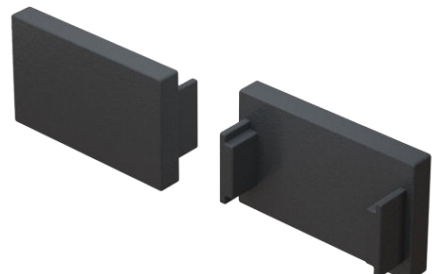

## КОМПЛЕКТУЮЩИЕ ДЛЯ ВСТРАИВАЕМОГО МОНТАЖА\*

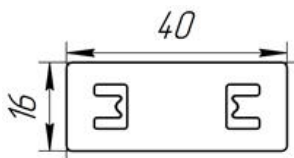
НАИМЕНОВАНИЕ	АРТИКУЛ	ЧЕРТЕЖ	ФОТО
Заглушка для встраиваемого шинпровода, 2шт.	TRA172EC-12B		

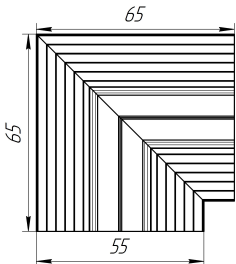

\*Приобретаются отдельно в зависимости от требуемого проекта.

НАИМЕНОВАНИЕ	Артикул	Чертеж	ФОТО
Коннектор прямой для встраиваемого шинопровода	TRA172C-12B		

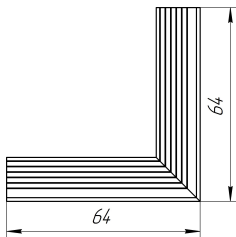

Основное назначение - механическое соединение отрезков встраиваемого шинопровода.

НАИМЕНОВАНИЕ	Артикул	Чертеж	ФОТО
Коннектор угловой встраиваемый	TRA172CL-12B		

Основное назначение - механическая фиксация между отрезками встраиваемого шинопровода и создания световых композиций системы Vasily под прямым углом на плоскости.

НАИМЕНОВАНИЕ	Артикул	Чертеж	ФОТО
Коннектор угловой внутренний, встраиваемый	TRA172ICL-12B		

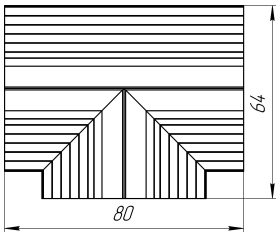
Основное назначение - создание контура с переходом со стены на потолок.

НАИМЕНОВАНИЕ	Артикул	Чертеж	ФОТО
T-образный коннектор встраиваемый	TRA172CT-12B		

Основное назначение - механическая фиксация между отрезками встраиваемого шинопровода в двух направлениях: по прямой и под углом 90°.

\*Приобретаются отдельно в зависимости от требуемого проекта.



## КОННЕКТОРЫ И ВВОДЫ ПИТАНИЯ\*

НАИМЕНОВАНИЕ	Артикул	Чертеж	Фото
Ввод питания	TRA172B-1B		

Ввод питания служит для подключения трековой системы Basity к блоку питания 48В.

Подойдет для всех типов монтажа шинпровода.

НАИМЕНОВАНИЕ	Артикул	Чертеж	Фото
Прямой коннектор питания	TRA172IPC-1B		

Основное назначение - передача питания от одного отрезка шинпровода к другому.



НАИМЕНОВАНИЕ	Артикул	Чертеж	Фото
Угловой коннектор питания	TRA172CPC-1B		

Основное назначение - передача питания от одного отрезка шинпровода к другому под прямым углом на плоскости.

НАИМЕНОВАНИЕ	Артикул	Чертеж	Фото
Угловой коннектор питания внутренний	TRA172ICPC-1B		

Основное назначение - передача питания от одного отрезка шинпровода к другому с переходом со стены на потолок.

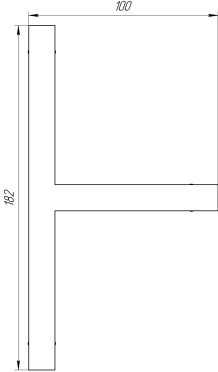
\*Приобретаются отдельно в зависимости от требуемого проекта.

НАИМЕНОВАНИЕ	АРТИКУЛ	ЧЕРТЕЖ	ФОТО
Т-образный коннектор питания	TRA172TPC-1B		

Основное назначение - передача питания от одного отрезка системы к другому в двух направлениях: по прямой и под углом 90°.

## 4. МОНТАЖ СИСТЕМЫ

### 4.1. НАКЛАДНОЙ СПОСОБ МОНТАЖА

#### Пример конструкции со встраиваемым источником питания

1. Шинопровод накладной TRX172-11;
2. Угловой коннектор питания TRA172CPC-1B;
3. Угловой коннектор питания внутренний TRA172ICPC-1B;
4. Т-образный коннектор питания TRA172TPC-1B;
5. Встраиваемый блок питания Vacity;
6. Заглушка TRA172EC-11B;
7. Коннектор угловой TRA172CL-11B;
8. Т-образный коннектор TRA172CT-11B;
9. Коннектор угловой внутренний TRA172ICL-11B.

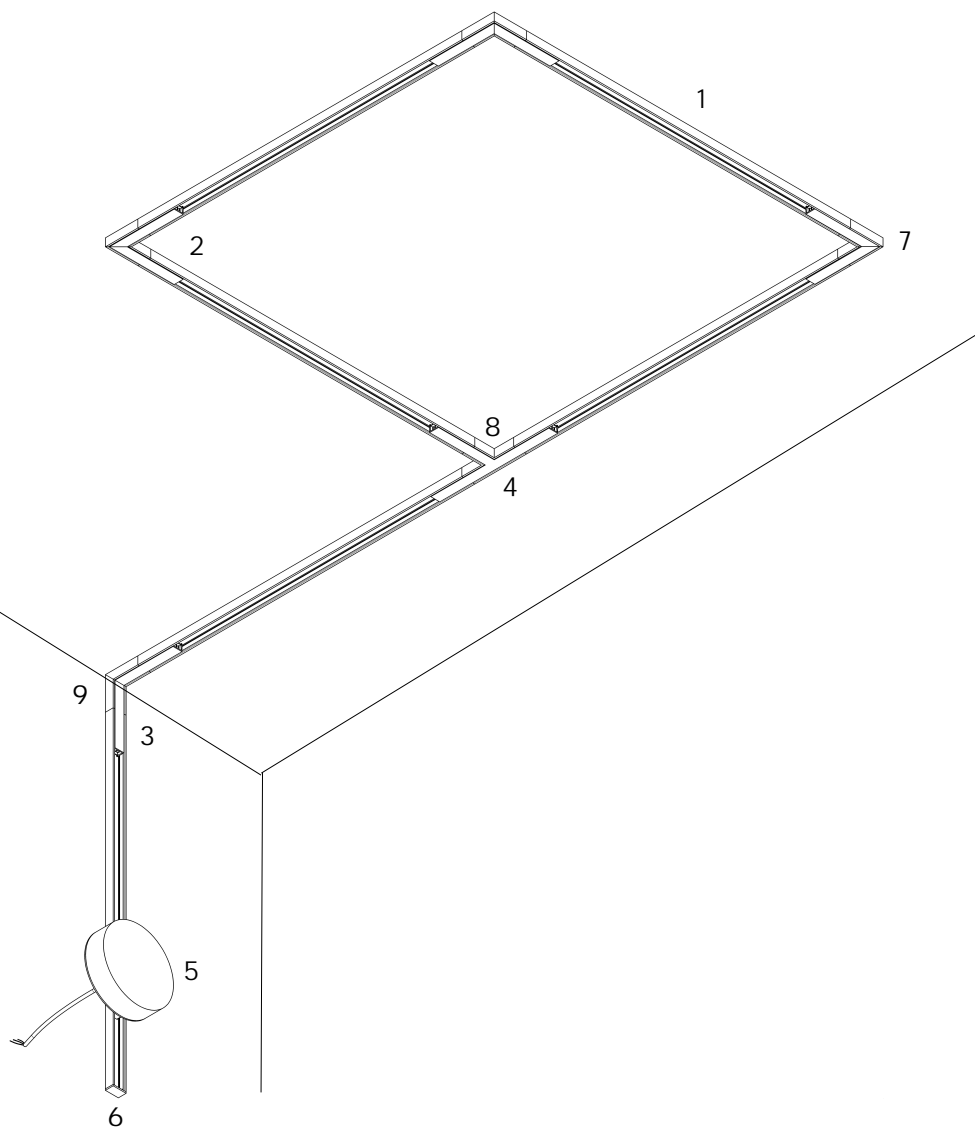

## Пример конструкции с вводом питания для выносного источника питания

1. Шинопровод накладной TRX172-11;
2. Угловой коннектор питания TRA172CPC-1B;
3. Угловой коннектор питания внутренний TRA172ICPC-1B;
4. Т-образный коннектор питания TRA172TPC-1B;
5. Ввод питания TRA172B-1B;
6. Заглушка TRA172EC-11B;
7. Коннектор угловой TRA172CL-11B;
8. Т-образный коннектор TRA172CT-11B;
9. Коннектор угловой внутренний TRA172ICL-11B.

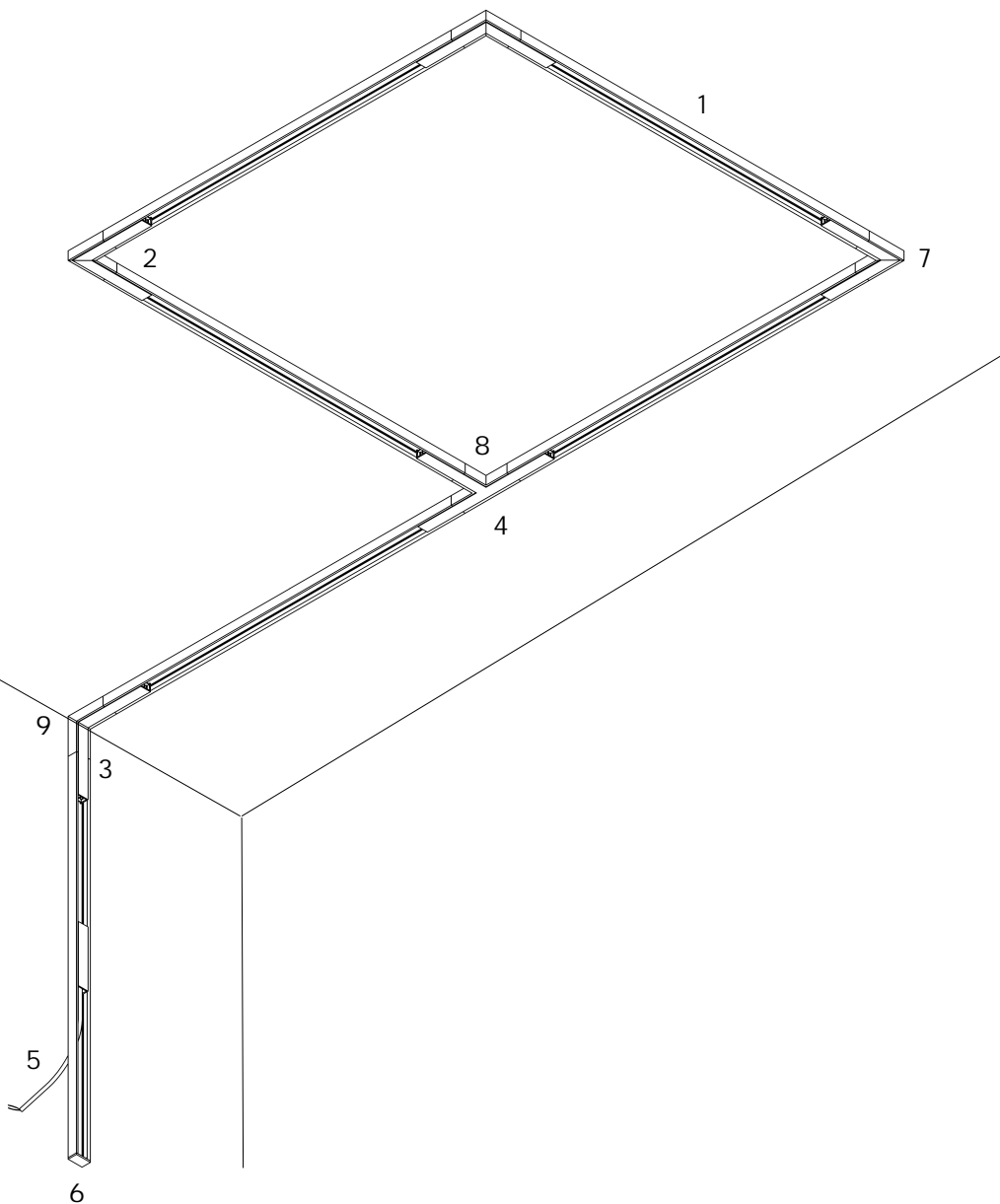

## Примеры конструкции с радиусными коннекторами, накладным шинопроводом и встраиваемым источником питания

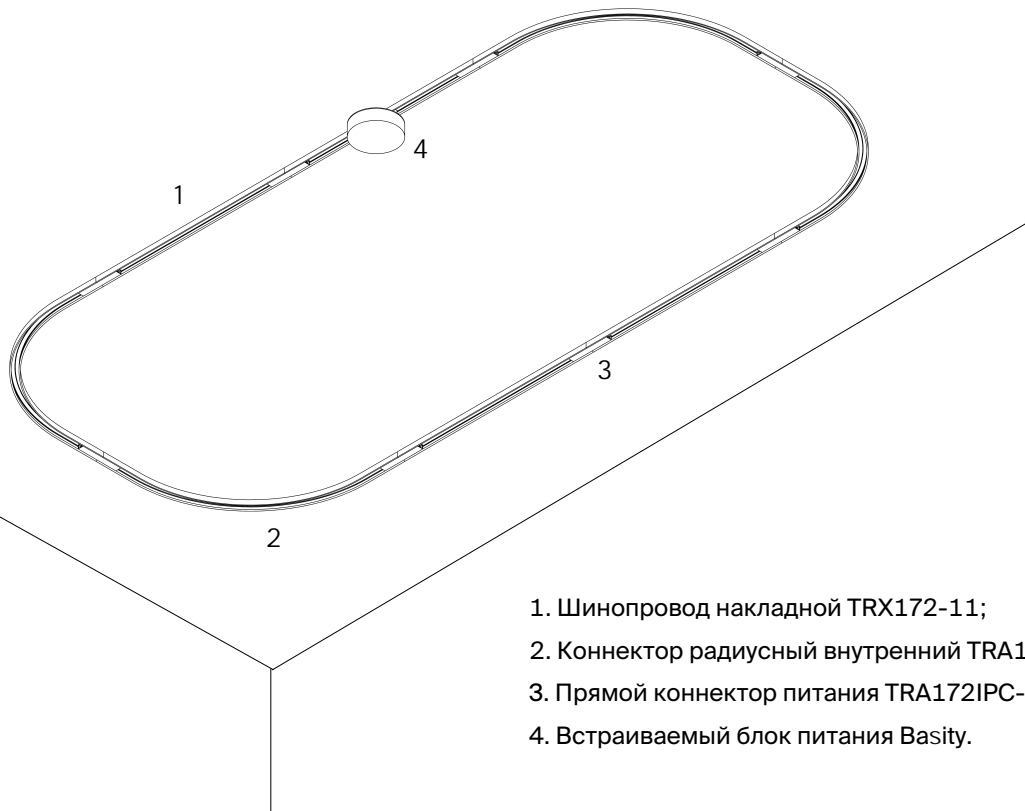

1. Шинопровод накладной TRX172-11;
2. Коннектор радиусный внутренний TRA172CL-R300-11B;
3. Прямой коннектор питания TRA172IPC-1B;
4. Встраиваемый блок питания Bacity.



1. Шинопровод накладной TRX172-11;
2. Коннектор радиусный внутренний TRA172CL-R300-11B;
3. Прямой коннектор питания TRA172IPC-1B;
4. Встраиваемый блок питания Bacity.

## Примеры конструкции с радиальным накладным шинопроводом и вводом питания для выносного источника питания

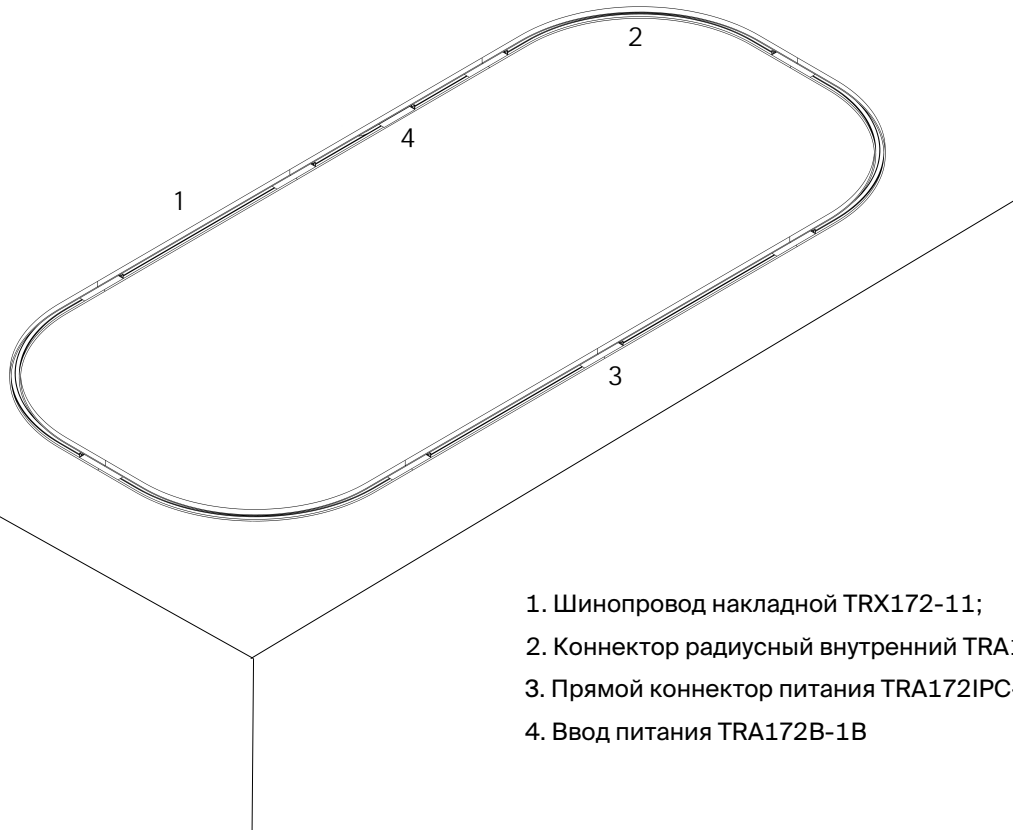

1. Шинопровод накладной TRX172-11;
2. Коннектор радиусный внутренний TRA172CL-R300-11B;
3. Прямой коннектор питания TRA172IPC-1B;
4. Ввод питания TRA172B-1B

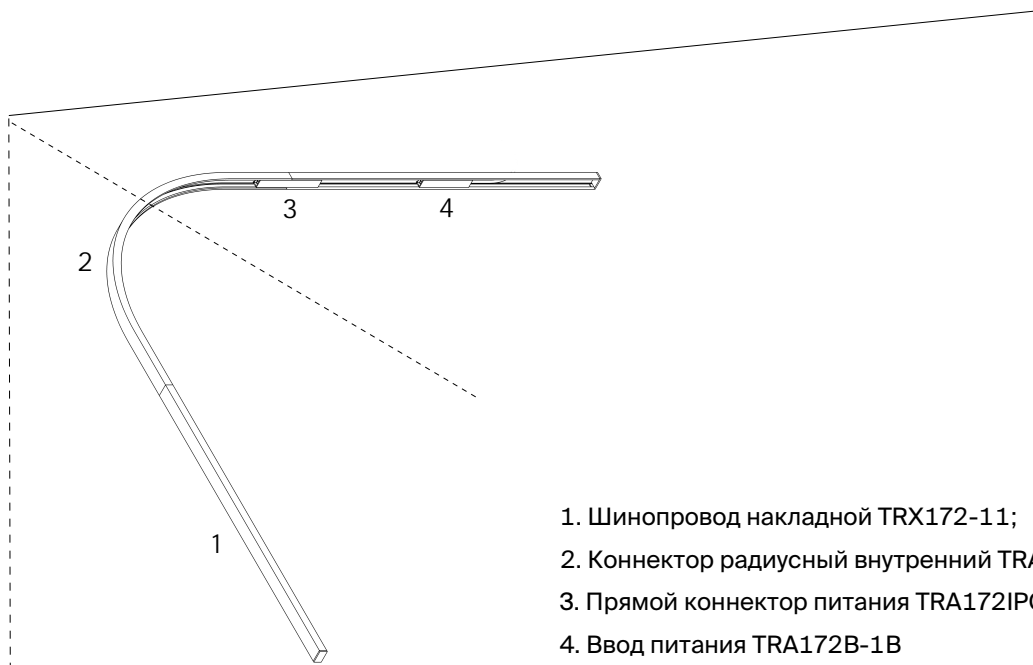

1. Шинопровод накладной TRX172-11;
2. Коннектор радиусный внутренний TRA172CL-R300-11B;
3. Прямой коннектор питания TRA172IPC-1B;
4. Ввод питания TRA172B-1B

1. Вытащите токопроводящие дорожки. Нарежьте шинопровод согласно проектным размерам. Резка допускается в любом месте под углом в 90 и 45 градусов. Резка под 45 градусов допускается в случае отсутствия угловых коннекторов;

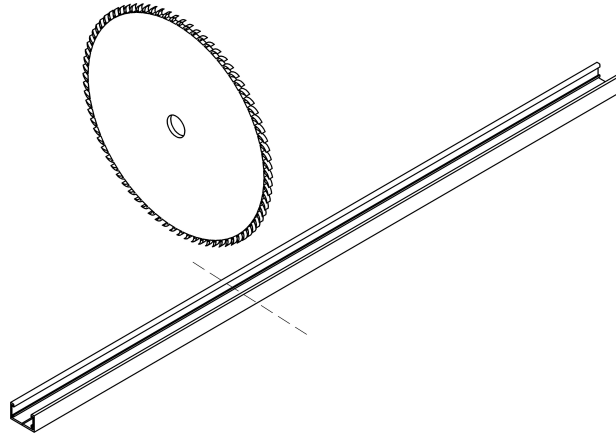

**Внимание!** Токопроводящие дорожки режутся отдельно от шинопровода также под 45 или 90 градусов. Проводить резку рекомендуется торцовочной пилой.

2. Укоротите токоведущие жилы на 5 мм и обожмите их направляющие в шинопроводе;

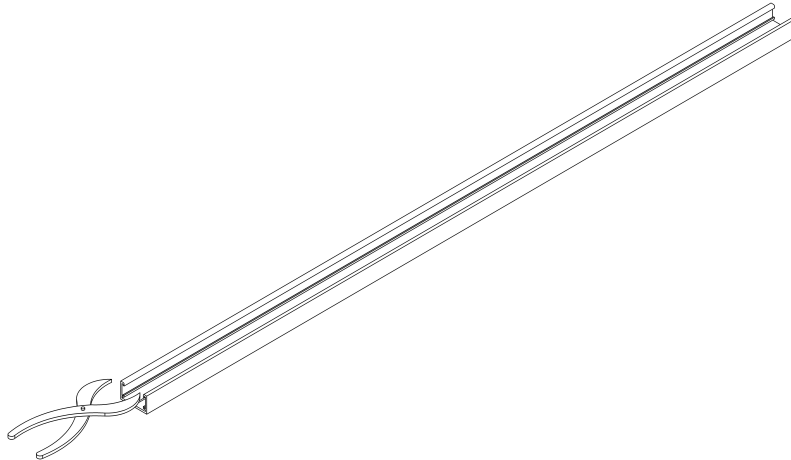

3. Просверлите отверстия для ввода кабеля питания и крепежных элементов, снимите фаски;

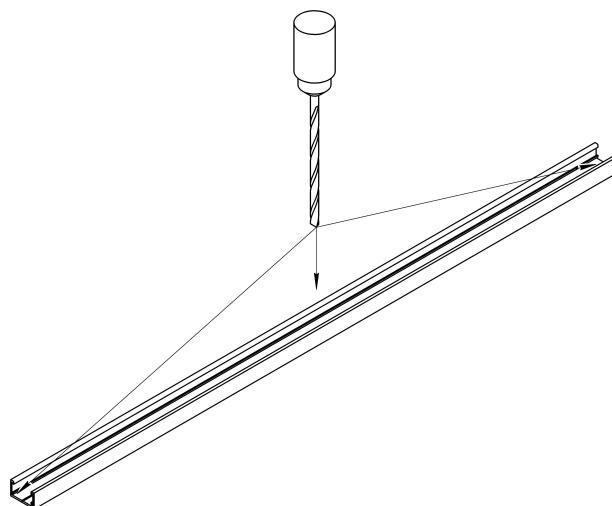

4. Продумайте интересующую вас конструкцию системы и с помощью комплектующих для накладной системы, коннекторов питания и крепежных элементов смонтируйте ее на монтажной поверхности, например, как указано на рисунках ниже.

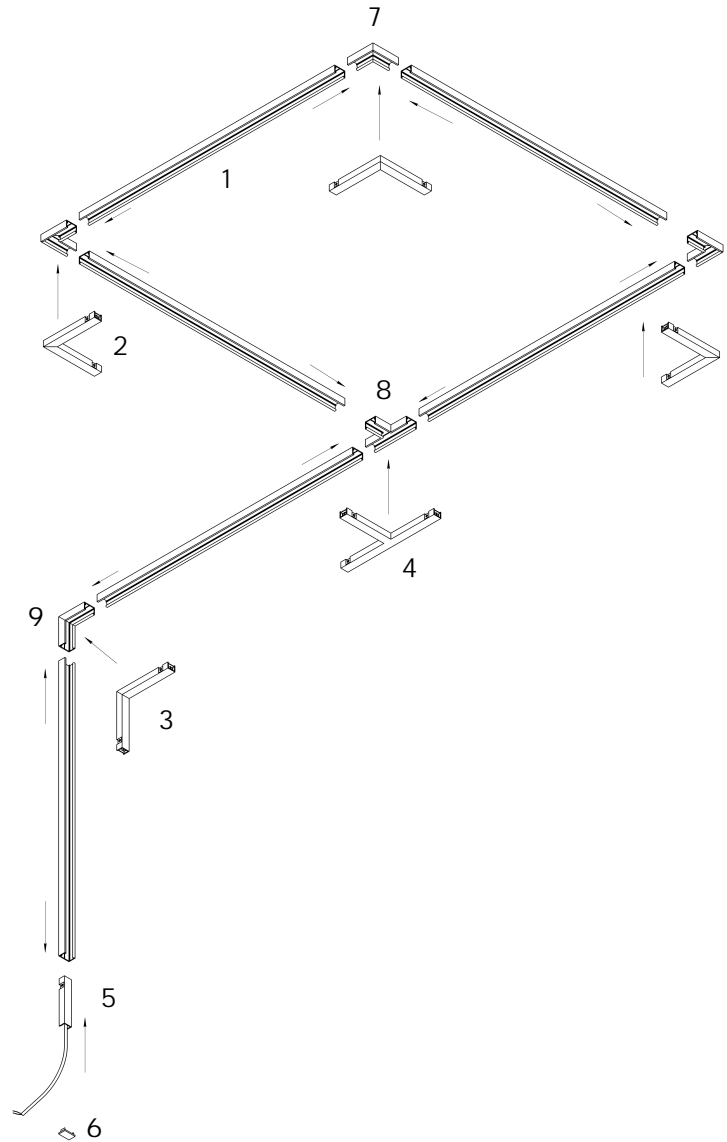
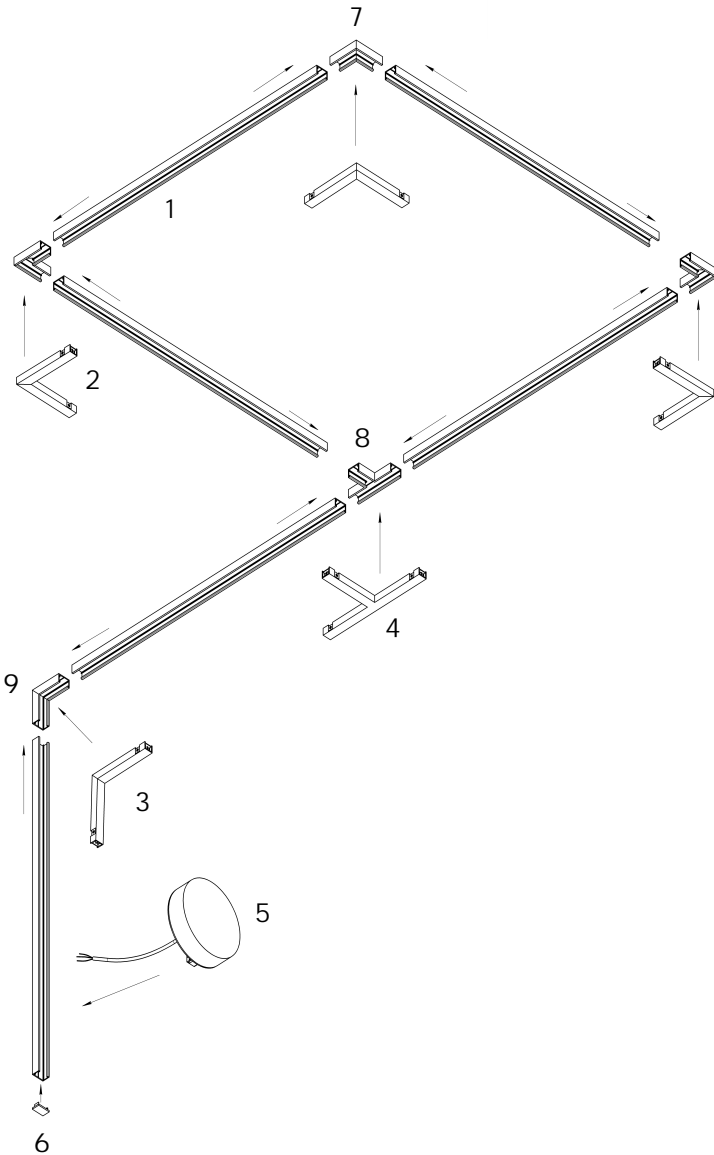

1. Шинопровод накладной TRX172-11;
2. Угловой коннектор питания TRA172CPC-1B;
3. Угловой коннектор питания внутренний TRA172ICPC-1B;
4. Т-образный коннектор питания TRA172TPC-1B;
5. Встраиваемый блок питания Basity;
6. Заглушка TRA172EC-11B;
7. Коннектор угловой TRA172CL-11B;
8. Т-образный коннектор TRA172CT-11B;
9. Коннектор угловой внутренний TRA172ICL-11B.

1. Шинопровод накладной TRX172-11;
2. Угловой коннектор питания TRA172CPC-1B;
3. Угловой коннектор питания внутренний TRA172ICPC-1B;
4. Т-образный коннектор питания TRA172TPC-1B;
5. Ввод питания TRA172B-1B;
6. Заглушка TRA172EC-11B;
7. Коннектор угловой TRA172CL-11B;
8. Т-образный коннектор TRA172CT-11B;
9. Коннектор угловой внутренний TRA172ICL-11B.



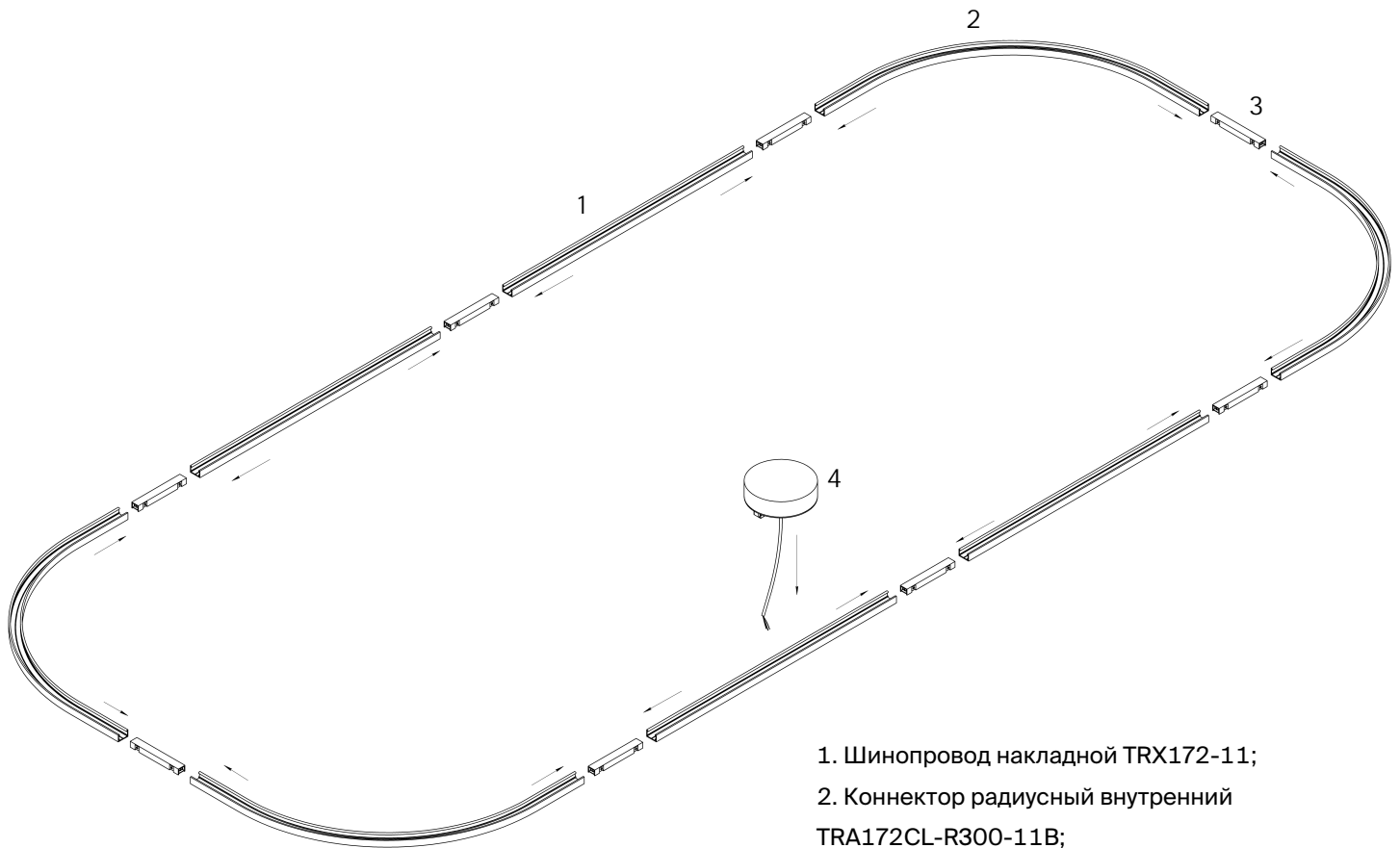

1. Шинопровод накладной TRX172-11;
2. Коннектор радиусный внутренний TRA172CL-R300-11B;
3. Прямой коннектор питания TRA172IPC-1B;
4. Встраиваемый блок питания Bacity.

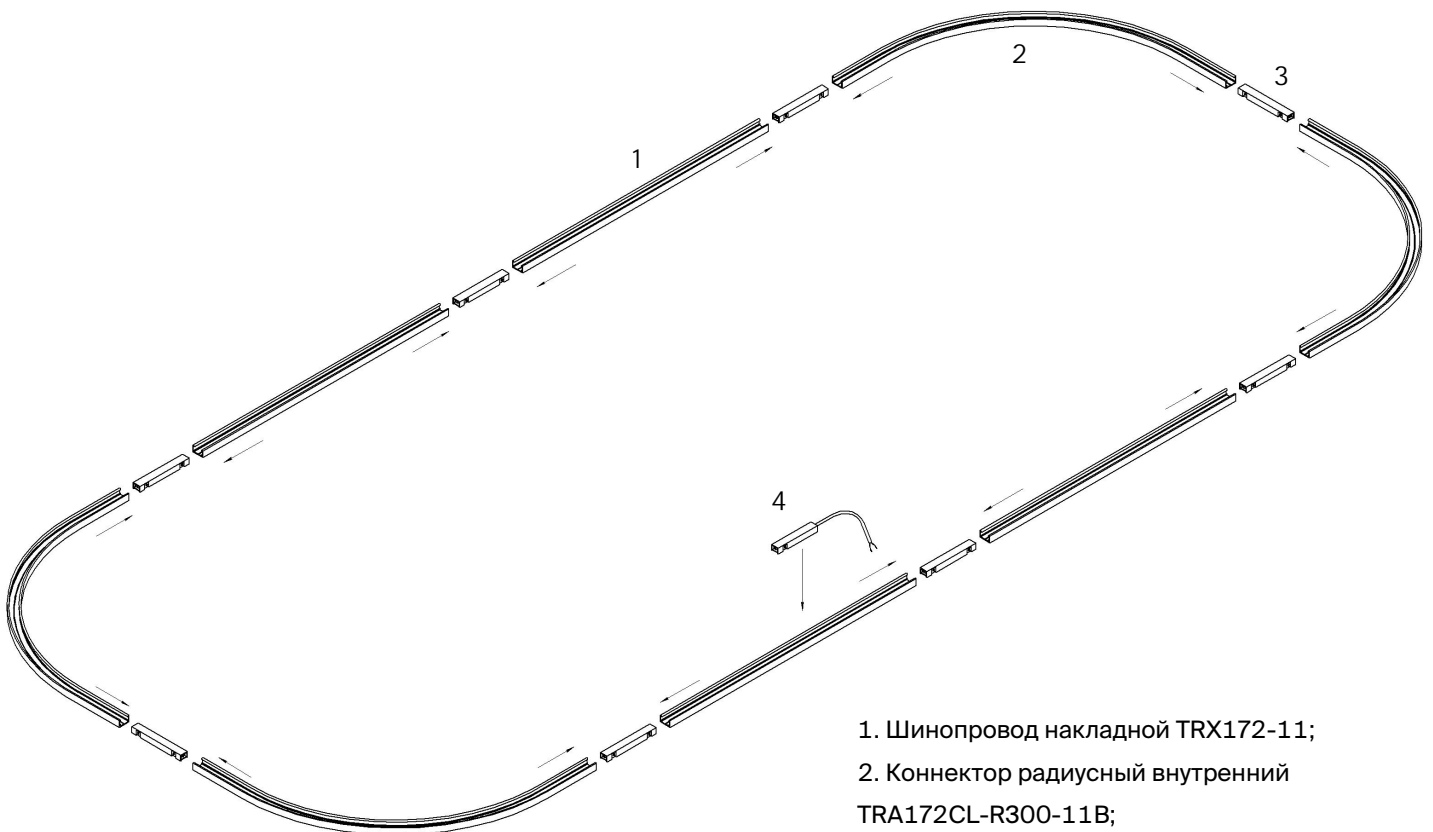

1. Шинопровод накладной TRX172-11;
2. Коннектор радиусный внутренний TRA172CL-R300-11B;
3. Прямой коннектор питания TRA172IPC-1B;
4. Ввод питания TRA172B-1B;

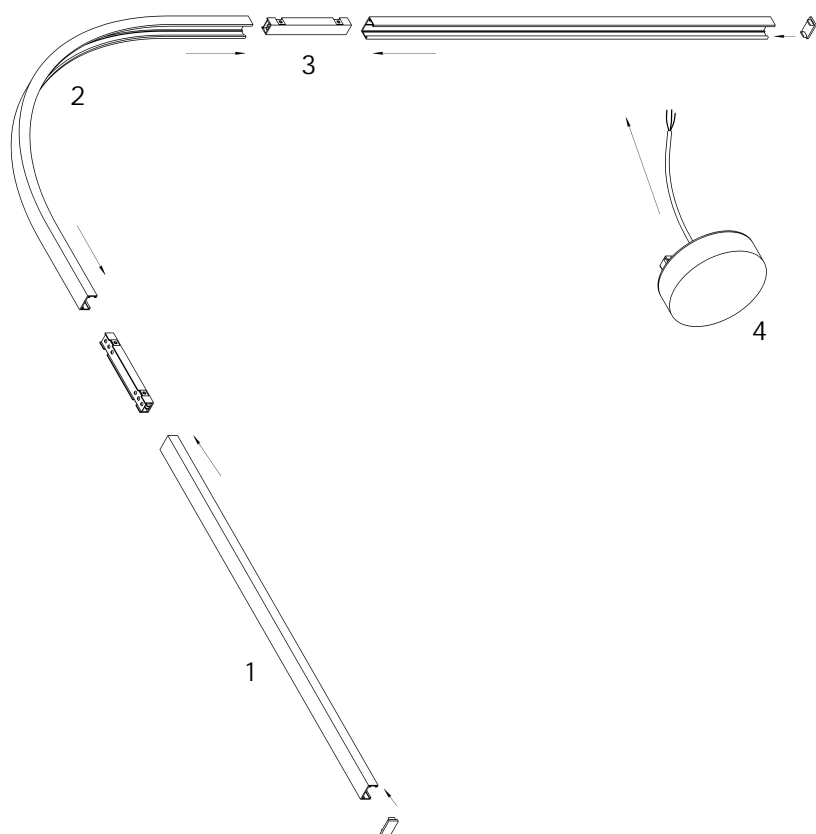

1. Шинопровод накладной TRX172-11;
2. Коннектор радиусный внутренний TRA172ICL-R300-11B;
3. Прямой коннектор питания TRA172IPC-1B;
4. Встраиваемый блок питания Bacity.

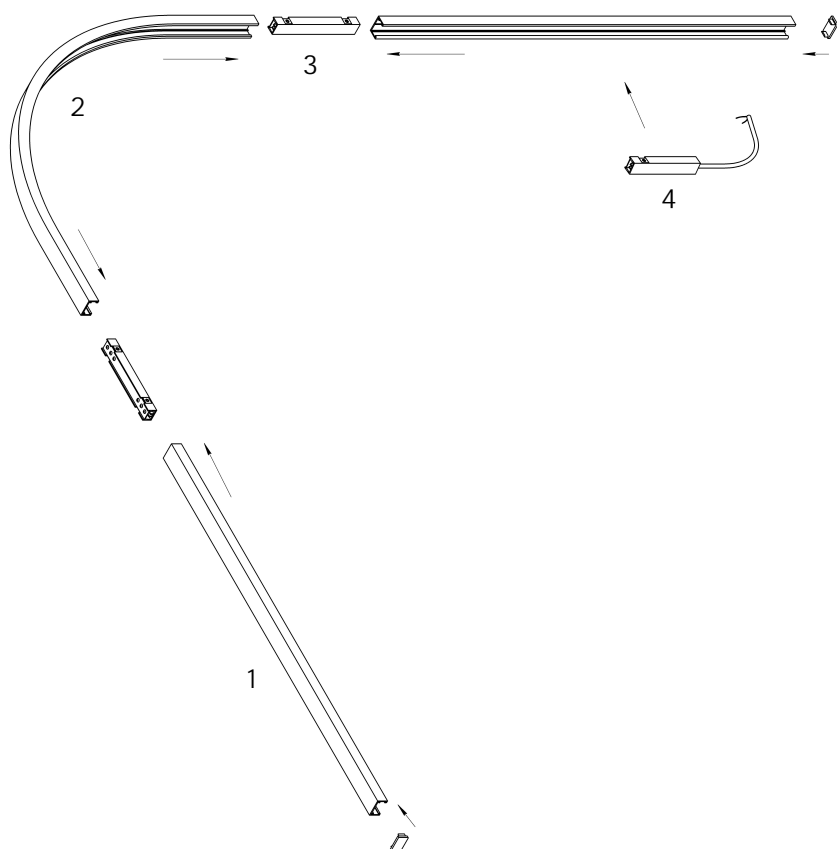

1. Шинопровод накладной TRX172-11;
2. Коннектор радиусный внутренний TRA172ICL-R300-11B;
3. Прямой коннектор питания TRA172IPC-1B;
4. Ввод питания TRA172B-1B.

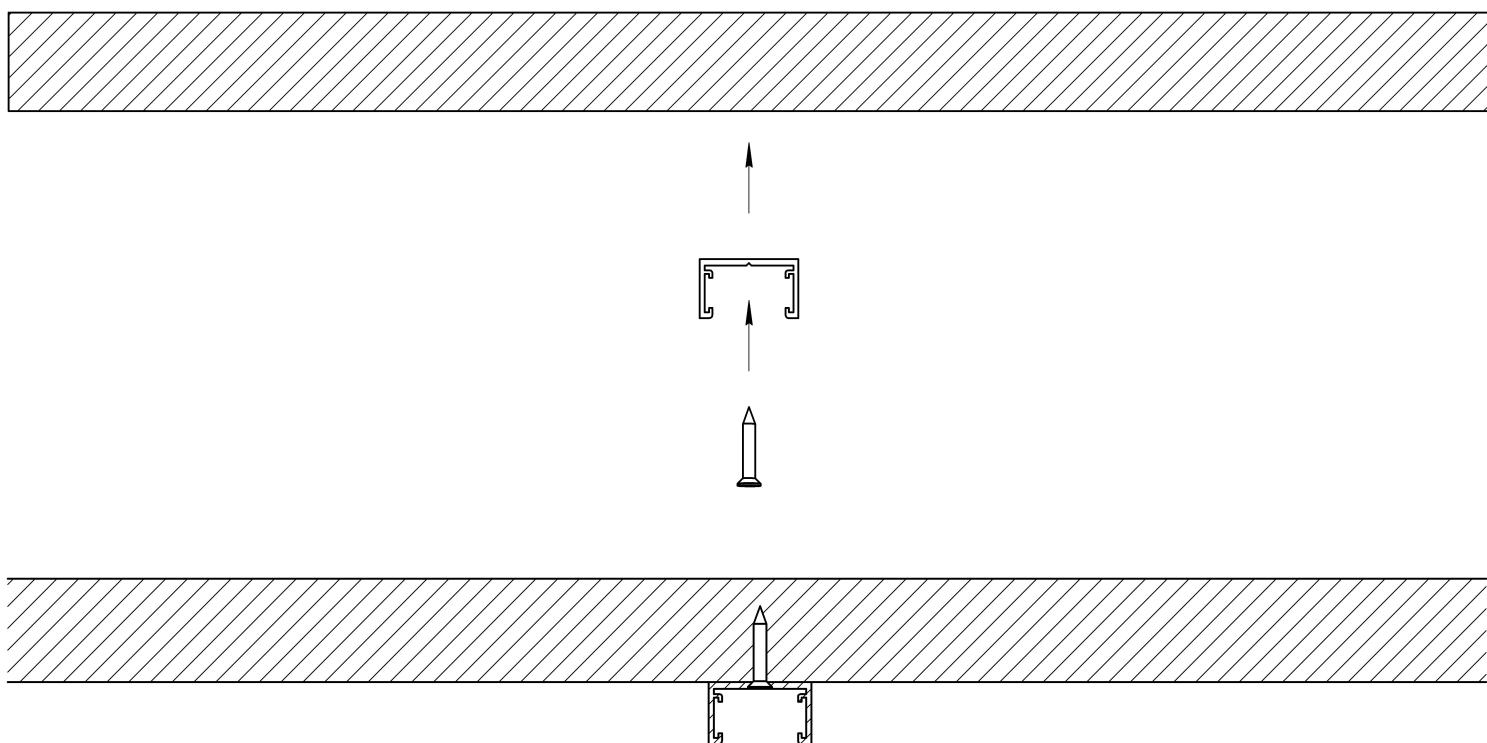

5. Подключите конструкцию к электропитанию.

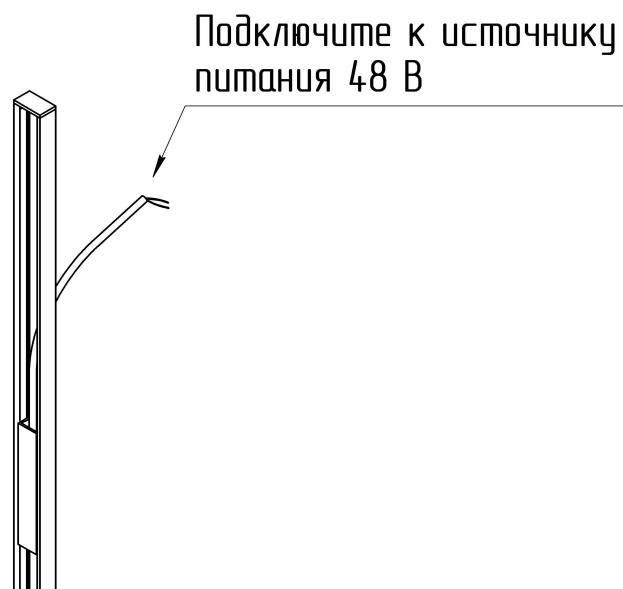
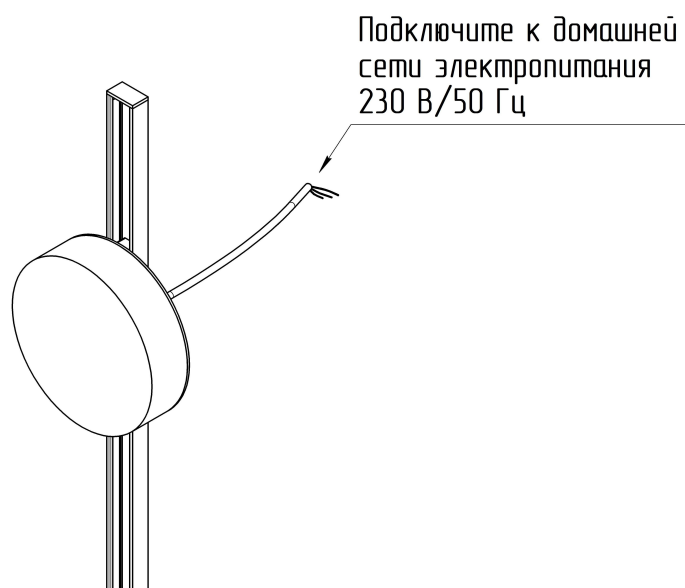

## 4.2. ВСТРАИВАЕМЫЙ СПОСОБ МОНТАЖА С ГКЛ 12.5 ММ

### Пример конструкции со встраиваемым источником питания

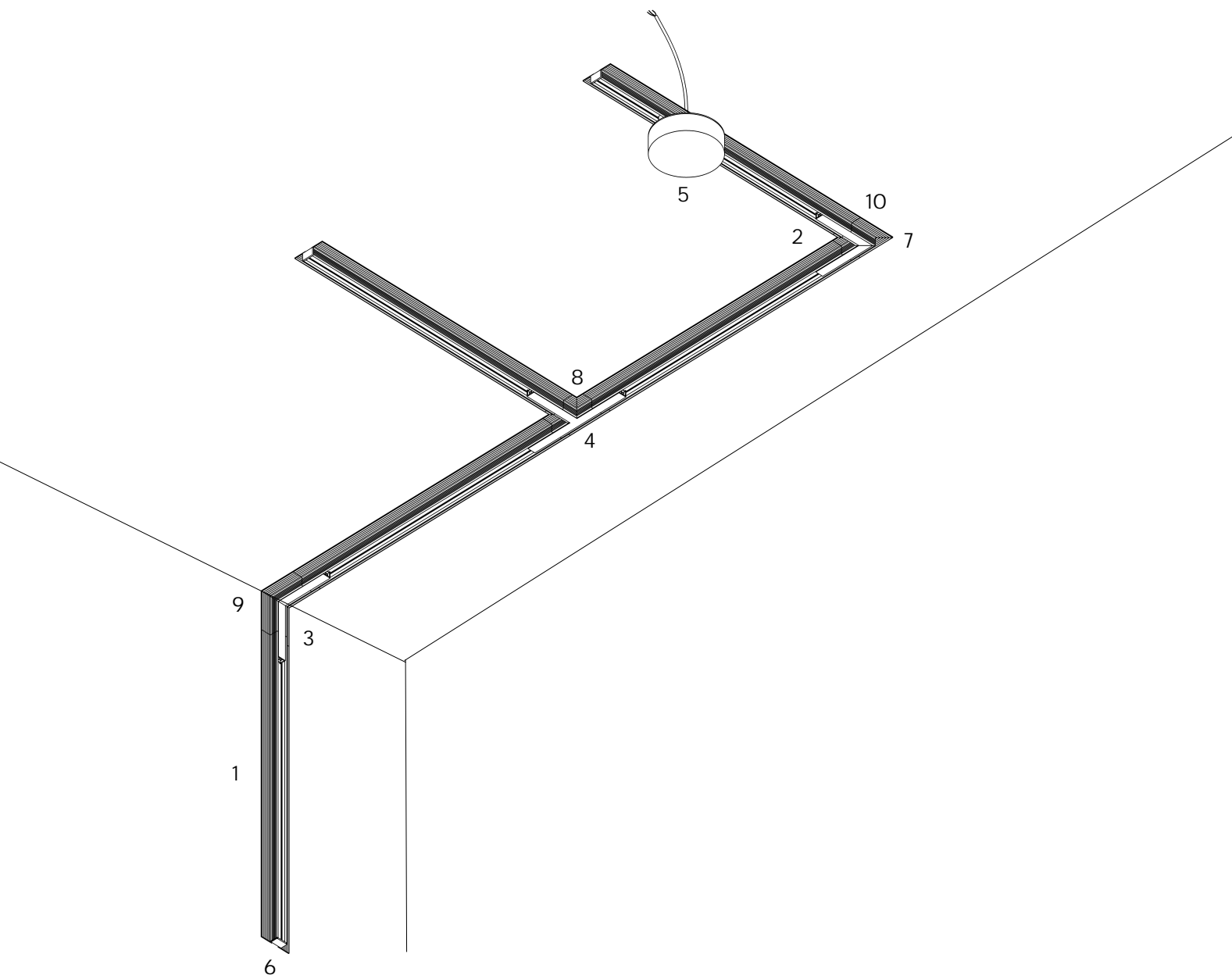

1. Шинопровод встраиваемый TRX172-12;
2. Угловой коннектор питания TRA172CPC-1B;
3. Угловой коннектор питания внутренний TRA172ICPC-1B;
4. Т-образный коннектор питания TRA172TPC-1B;
5. Встраиваемый блок питания Basyty;
6. Заглушка TRA172EC-11B;
7. Коннектор угловой TRA172CL-12B;
8. Т-образный коннектор TRA172CT-12B;
9. Коннектор угловой внутренний TRA172ICL-12B;
10. Коннектор прямой TRA172C-12B.

## Пример конструкции с вводом питания для выносного источника питания

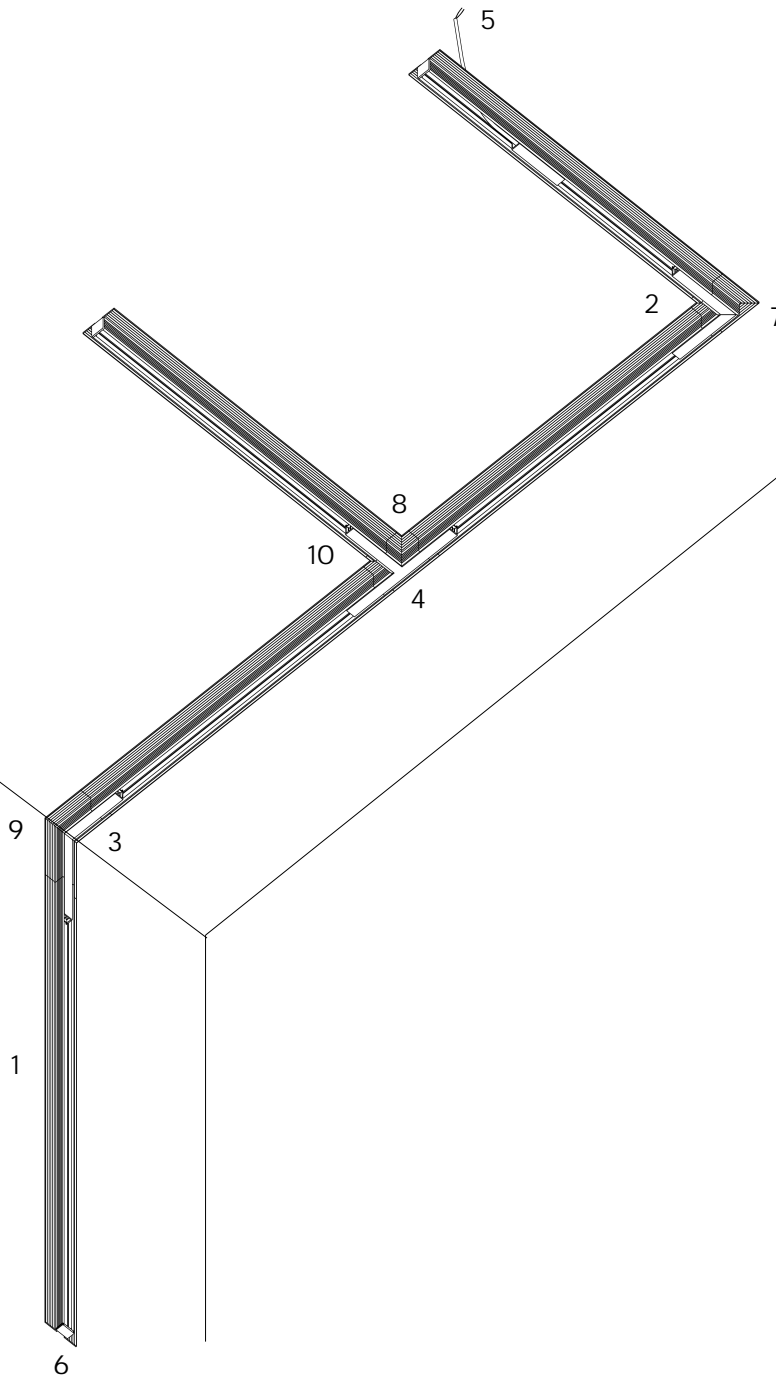

1. Шинопровод встраиваемый TRX172-12;
2. Угловой коннектор питания TRA172CPC-1B;
3. Угловой коннектор питания внутренний TRA172ICPC-1B;
4. Т-образный коннектор питания TRA172TPC-1B;
5. Ввод питания TRA172B-1B;
6. Заглушка TRA172EC-11B;
7. Коннектор угловой TRA172CL-12B;
8. Т-образный коннектор TRA172CT-12B;
9. Коннектор угловой внутренний TRA172ICL-12B;
10. Коннектор прямой TRA172C-12B.

1. Вытащите токопроводящие дорожки. Нарежьте шинопровод согласно проектным размерам. Резка допускается в любом месте под углом в 90 и 45 градусов. Резка под 45 градусов допускается в случае отсутствия угловых коннекторов;

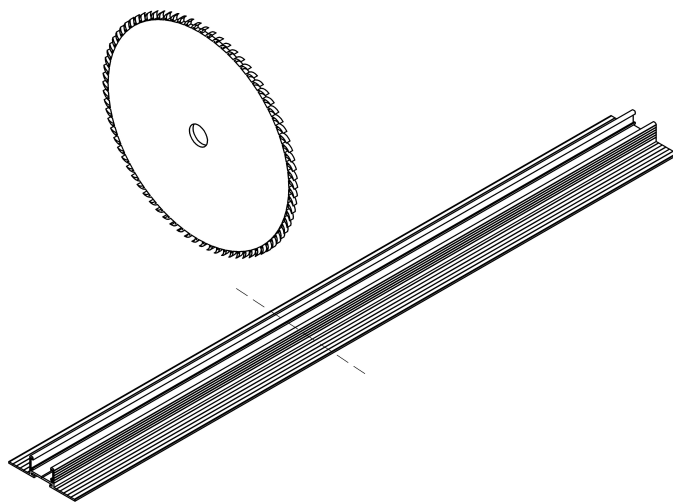

**Внимание!** Токопроводящие дорожки режутся отдельно от шинопровода также под 45 или 90 градусов. Проводить резку рекомендуется торцовочной пилой.

2. Укоротите токоведущие жилы на 5 мм и обожмите их направляющие в шинопроводе;

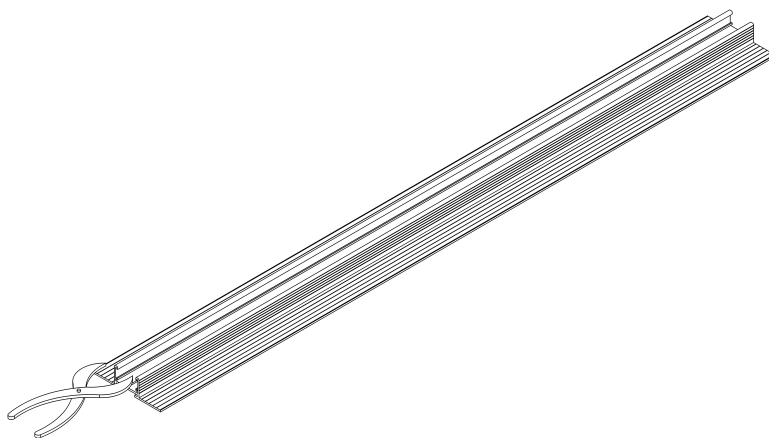

3. Просверлите отверстия для ввода кабеля питания и крепежных элементов, снимите фаски;

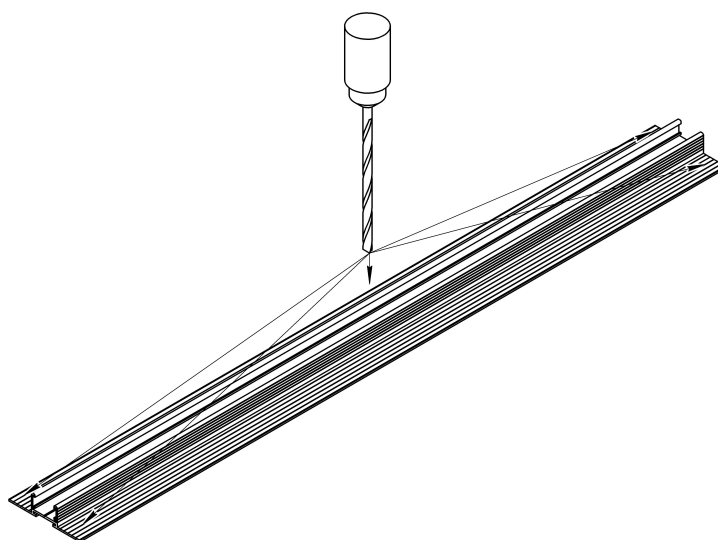

4. Продумайте интересующую вас конструкцию системы и с помощью комплектующих для встраиваемой системы, коннекторов питания и крепежных элементов смонтируйте ее на монтажной поверхности, например, как указано на рисунках ниже.

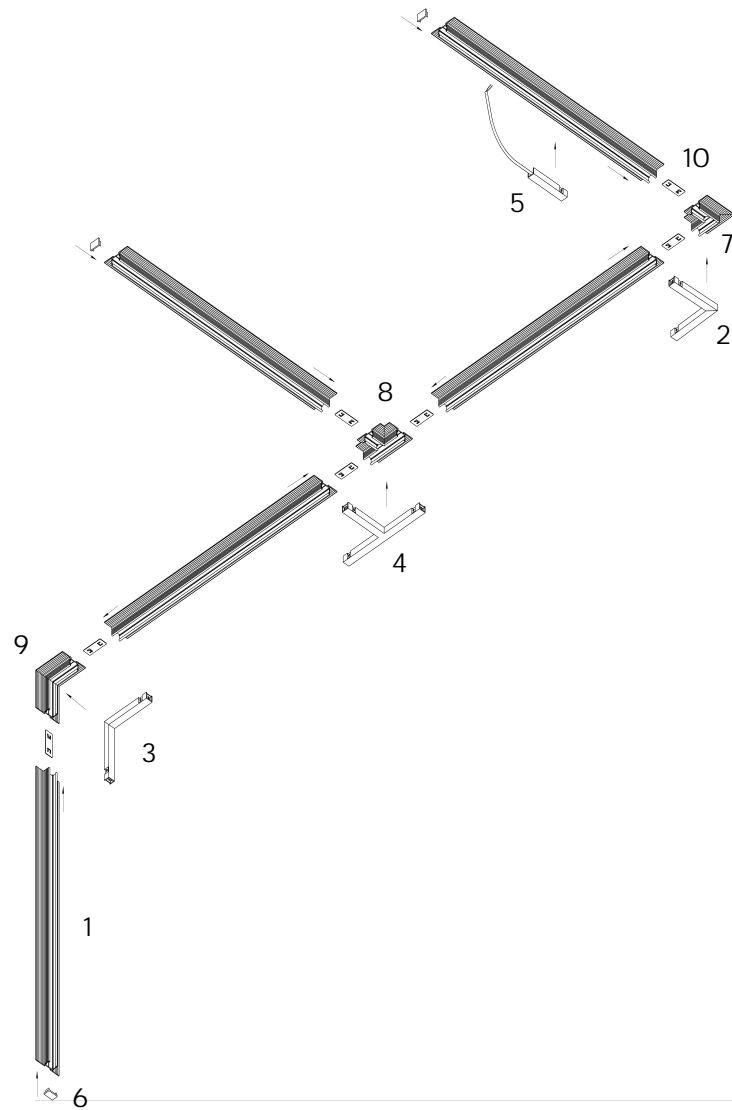
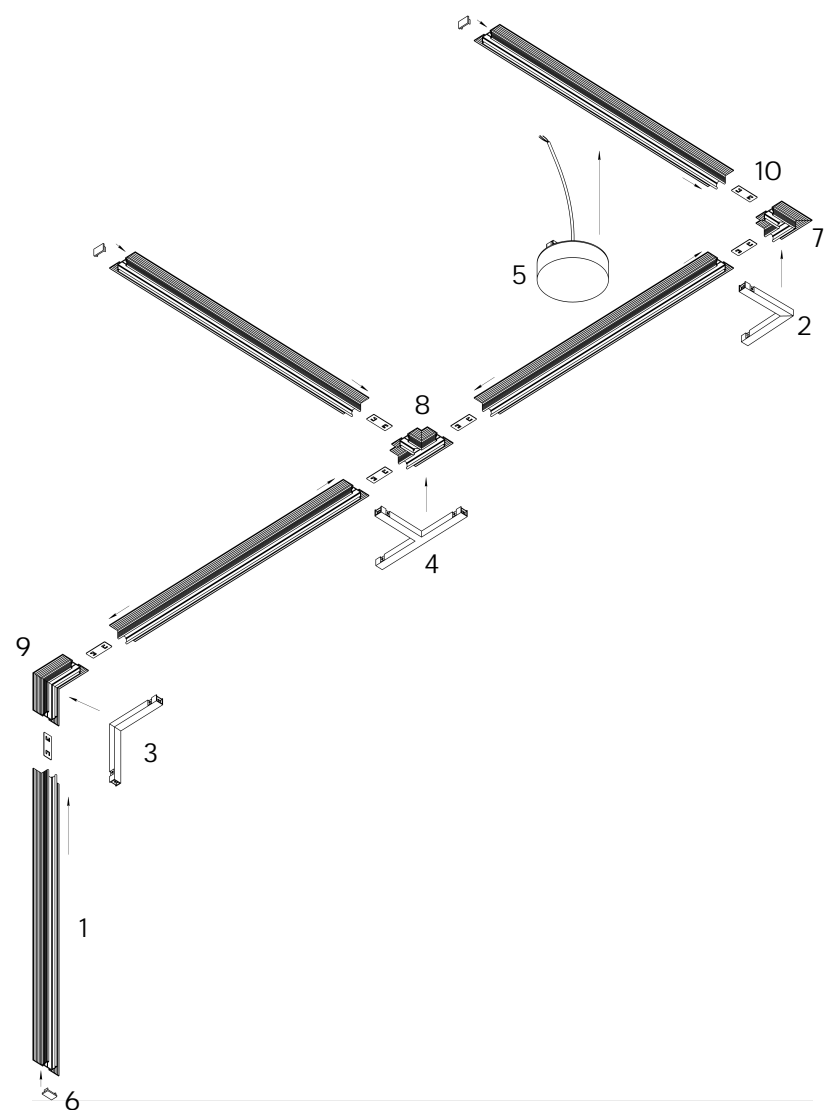

1. Шинопровод встраиваемый TRX172-12;
2. Угловой коннектор питания TRA172CPC-1B;
3. Угловой коннектор питания внутренний TRA172ICPC-1B;
4. Т-образный коннектор питания TRA172TPC-1B;
5. Встраиваемый блок питания Basity;
6. Заглушка TRA172EC-11B;
7. Коннектор угловой TRA172CL-12B;
8. Т-образный коннектор TRA172CT-12B;
9. Коннектор угловой внутренний TRA172ICL-12B;
10. Коннектор прямой TRA172C-12B.

1. Шинопровод встраиваемый TRX172-12;
2. Угловой коннектор питания TRA172CPC-1B;
3. Угловой коннектор питания внутренний TRA172ICPC-1B;
4. Т-образный коннектор питания TRA172TPC-1B;
5. Ввод питания TRA172B-1B;
6. Заглушка TRA172EC-11B;
7. Коннектор угловой TRA172CL-12B;
8. Т-образный коннектор TRA172CT-12B;
9. Коннектор угловой внутренний TRA172ICL-12B;
10. Коннектор прямой TRA172C-12B.

5. Смонтируйте профиль на черновом потолке и соберите конструкцию, как указано на рисунке ниже;

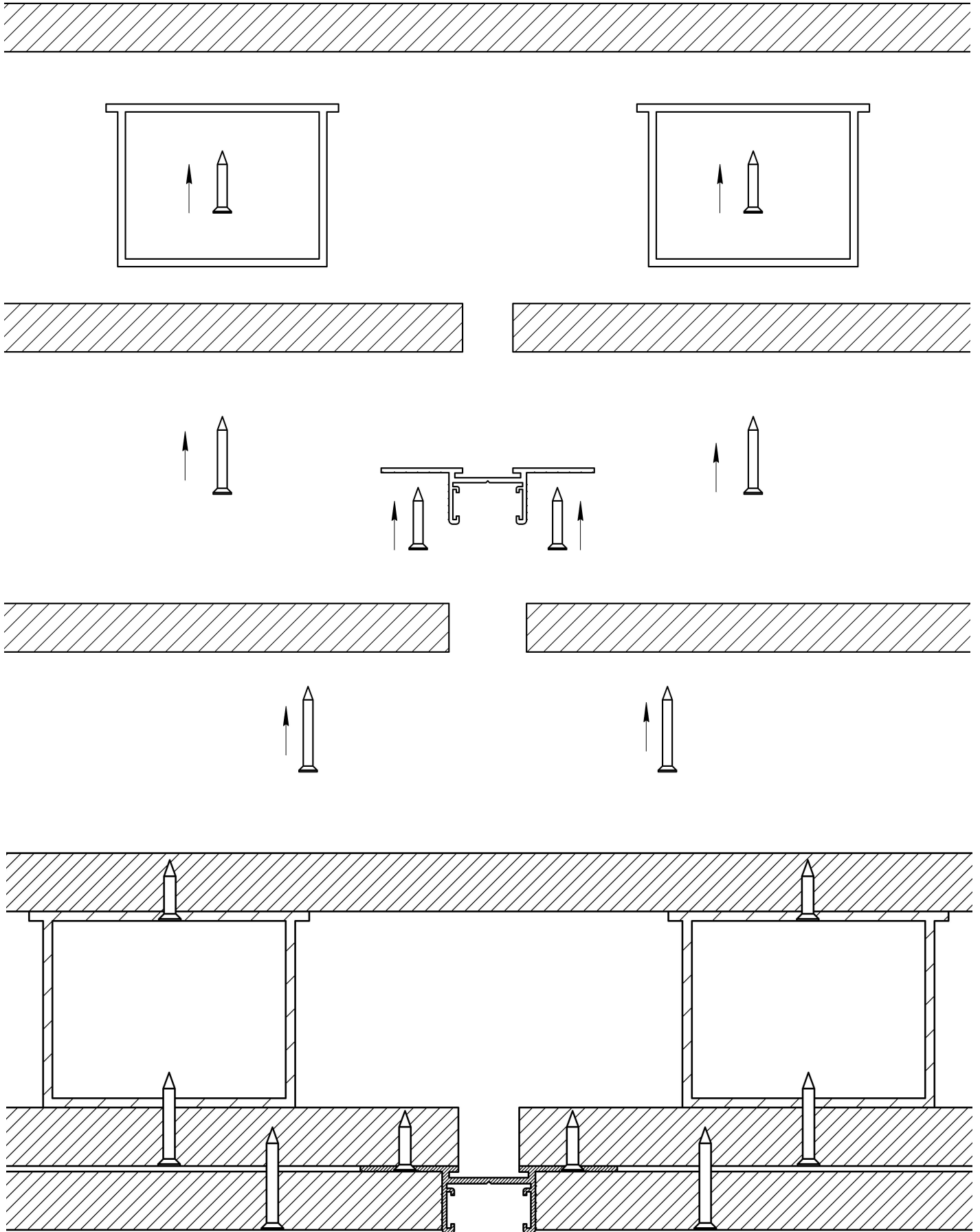



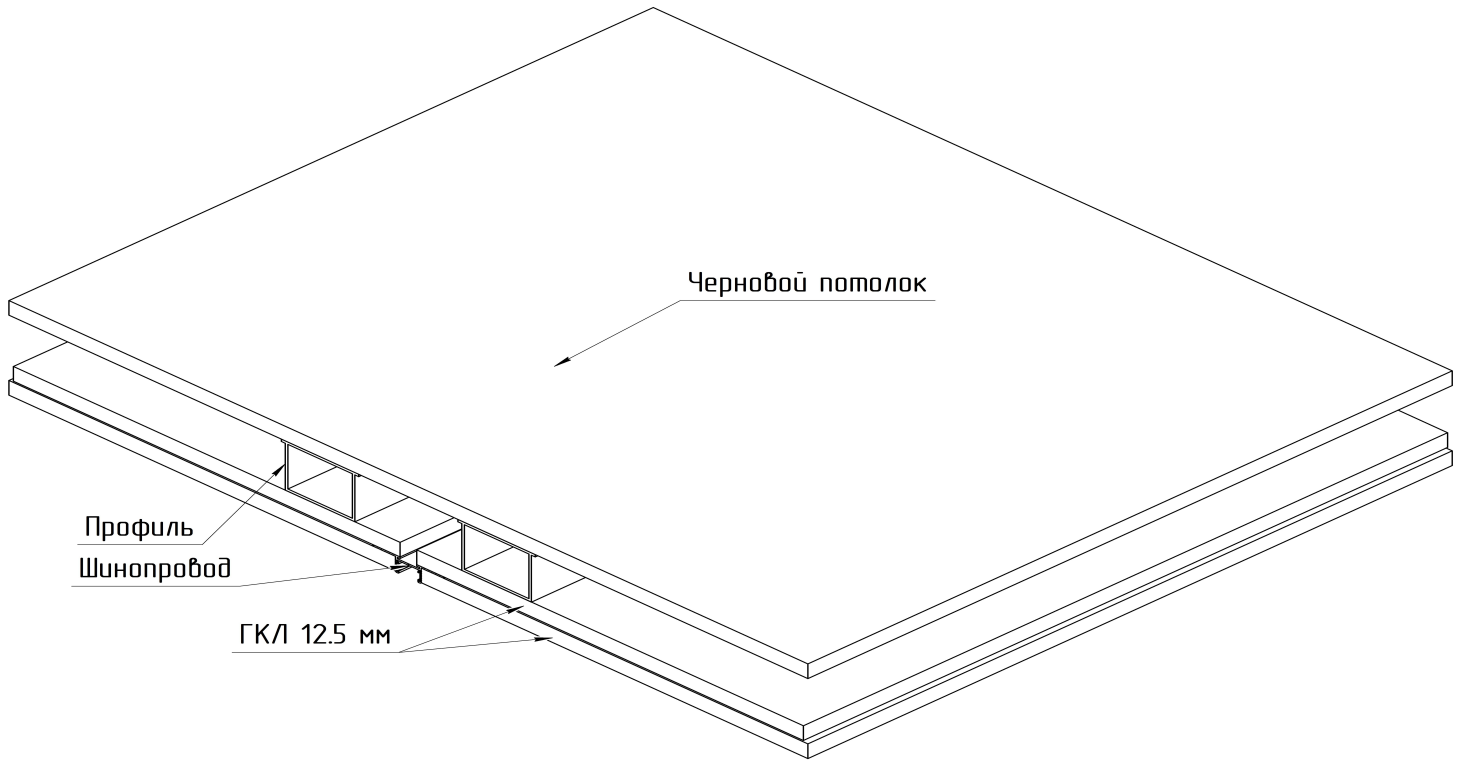

6. Подключите конструкцию к электропитанию.

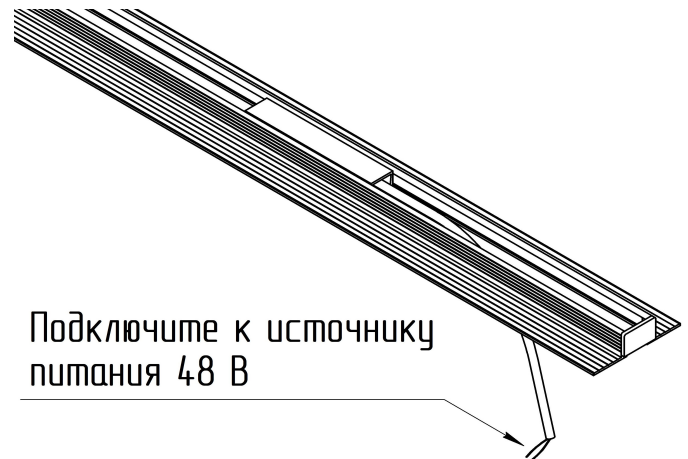

## 4.3. ПОДВЕСНОЙ СПОСОБ МОНТАЖА

Пример конструкции со встраиваемым источником питания



1. Шинопровод подвесной TRX172-R-11;
2. Коннектор угловой TRA172CL-R-11B;
3. Тросовый подвес TRA172SW-R-1B;
4. Коннектор прямой TRA172C-R-11B;
5. Заглушка TRA172EC-R-11B;
6. Встраиваемый блок питания Basyty.

## Пример конструкции с вводом питания для выносного источника питания



1. Шинопровод подвесной TRX172-R-11;
2. Коннектор угловой TRA172CL-R-11B;
3. Тросовый подвес TRA172SW-R-1B;
4. Коннектор прямой TRA172C-R-11B;
5. Заглушка TRA172EC-R-11B;
6. Ввод питания TRA172B-1B.

1. Вытащите токопроводящие дорожки. Нарежьте шинопровод согласно проектным размерам. Резка допускается в любом месте под углом в 90 и 45 градусов. Резка под 45 градусов допускается в случае отсутствия угловых коннекторов;

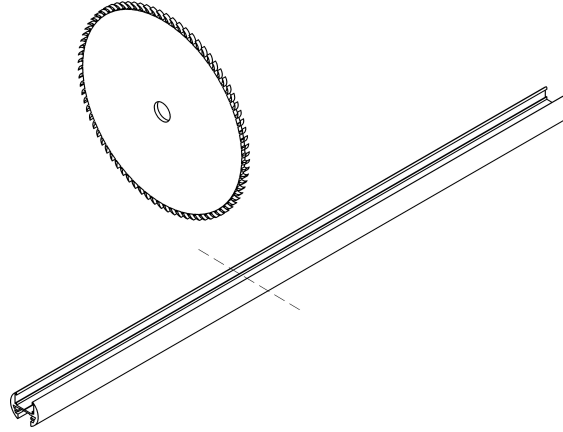

**Внимание!** Токопроводящие дорожки режутся отдельно от шинопровода также под 45 или 90 градусов. Проводить резку рекомендуется торцовочной пилой.

2. Укоротите токоведущие жилы на 5 мм и обожмите их направляющие в шинопроводе;

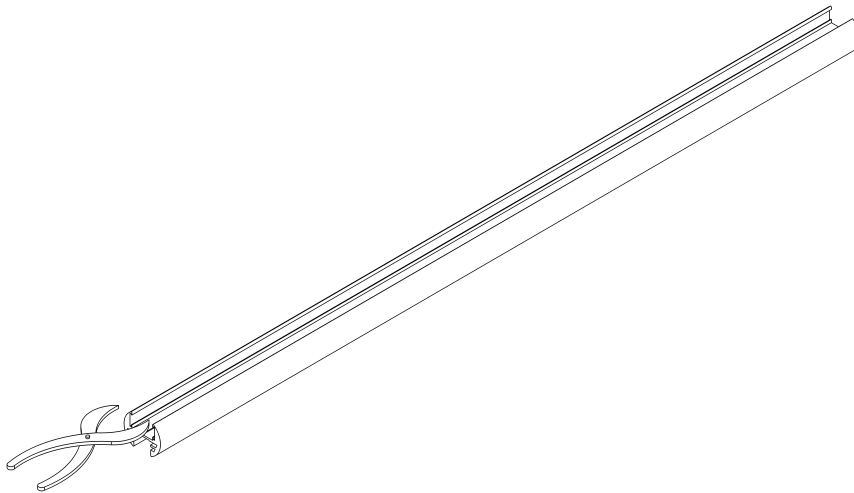

3. Просверлите отверстия для ввода провода питания и крепежных элементов, снимите фаски;

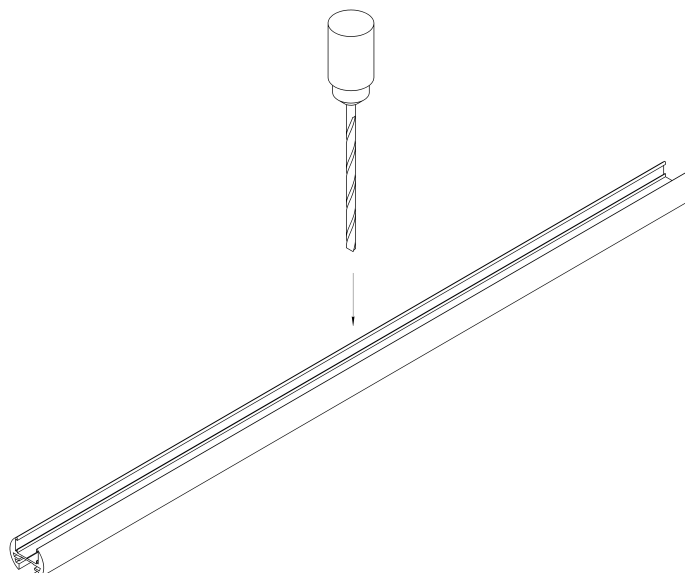

4. Соберите трос и с помощью цанги отрегулируйте его длину, как указано на рисунках ниже;

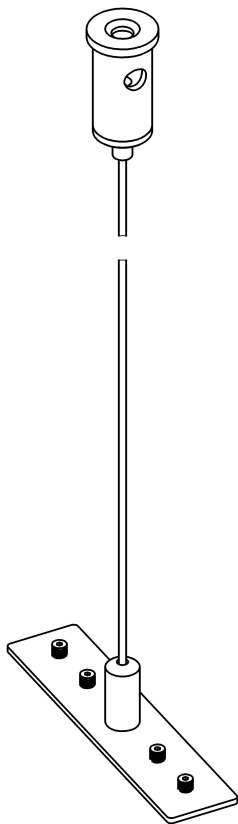

5. Смонтируйте трос на потолке;

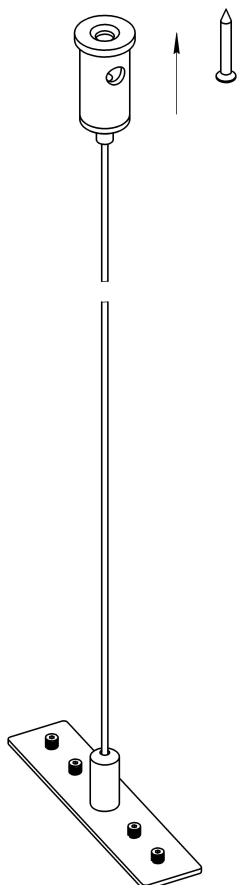

6. Вставьте крепежную планку троса в шинопровод и зафиксируйте с помощью шестигранника;

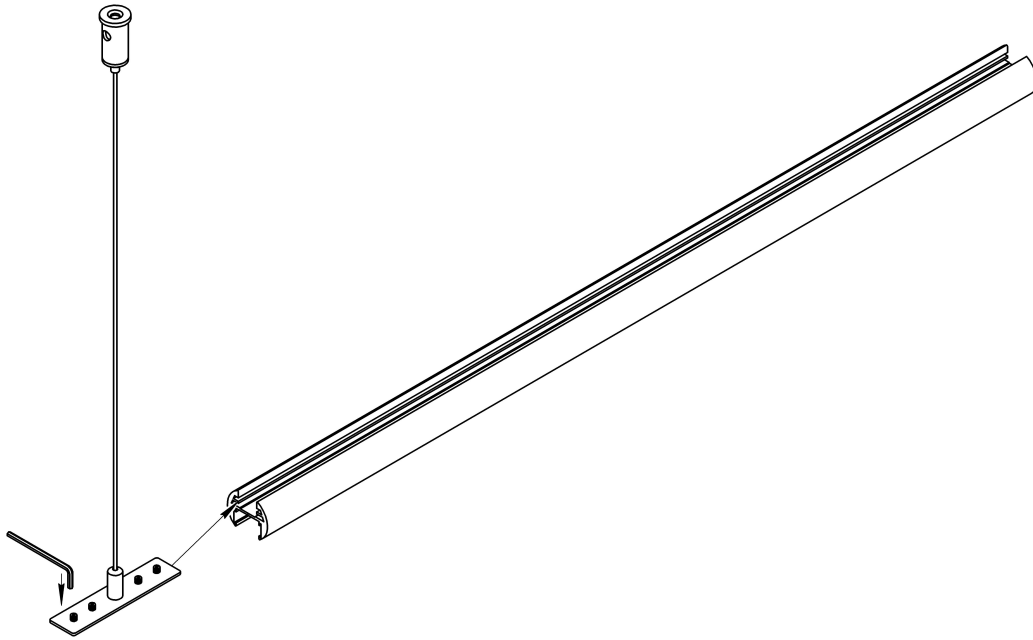

7. Продумайте интересующую вас конструкцию системы и с помощью комплектующих для подвесной системы, коннекторов питания и крепежных элементов смонтируйте ее на монтажной поверхности, например, как указано на рисунках ниже;



1. Шинопровод подвесной TRX172-R-11;
2. Коннектор угловой TRA172CL-R-11B;
3. Тросовый подвес TRA172SW-R-1B;
4. Коннектор прямой TRA172C-R-11B;
5. Заглушка TRA172EC-R-11B;
6. Встраиваемый блок питания Basity.

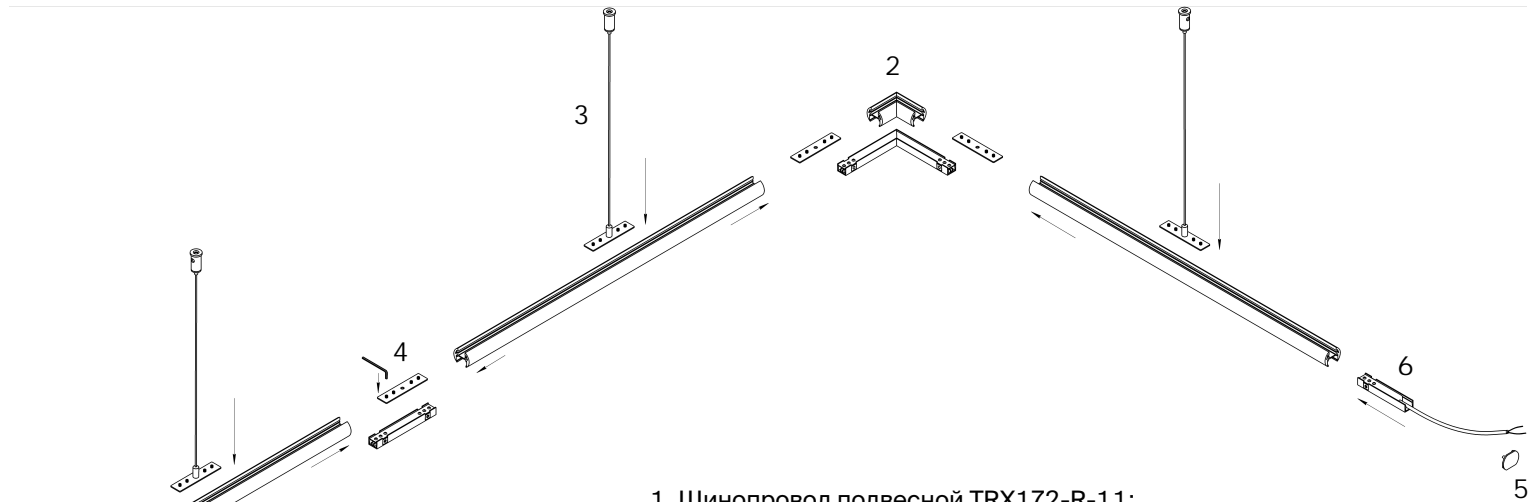

1. Шинопровод подвесной TRX172-R-11;
2. Коннектор угловой TRA172CL-R-11B;
3. Тросовый подвес TRA172SW-R-1B;
4. Коннектор прямой TRA172C-R-11B;
5. Заглушка TRA172EC-R-11B;
6. Ввод питания TRA172B-1B.

**Внимание!** Минимальное расстояние между тросовыми подвесами 1 метр.  
Максимальная нагрузка на один тросовый подвес 15 кг.

**8. Подключите конструкцию к электропитанию.**

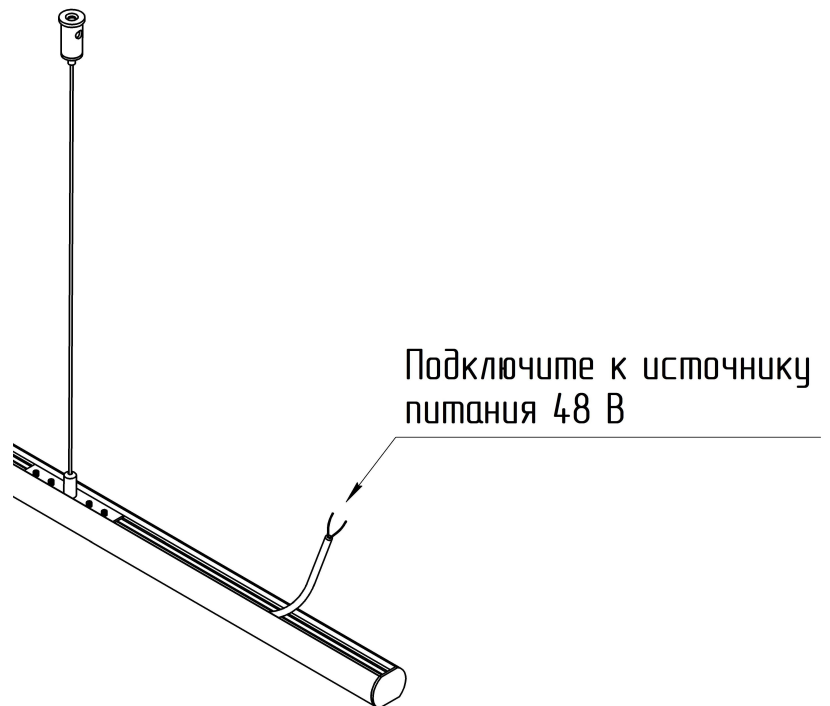

## Монтаж светодиодной ленты в подвесной шинопровод.

Также при подвесном монтаже вы можете установить в шинопровод светодиодную ленту шириной не более 10 мм. Свет от светодиодной ленты будет исходить вверх.

1. Отмерьте и обрежьте светодиодную ленту необходимой длины. Вклейте светодиодную ленту в шинопровод, как указано на рисунках ниже. Подключите светодиодную ленту к источнику питания.

Подключите к источнику питания\*

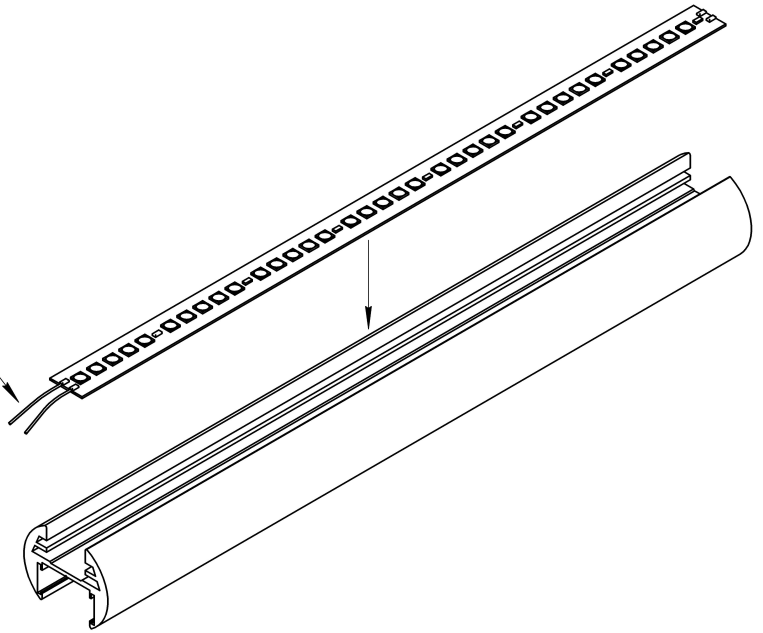

**Внимание!** \*Источник питания для светодиодной ленты подбирается исходя из напряжения питания и потребляемой мощности вашей светодиодной ленты. Способ монтажа, резка и подключение светодиодной ленты к электрической сети смотрите в инструкции к вашей светодиодной ленте.

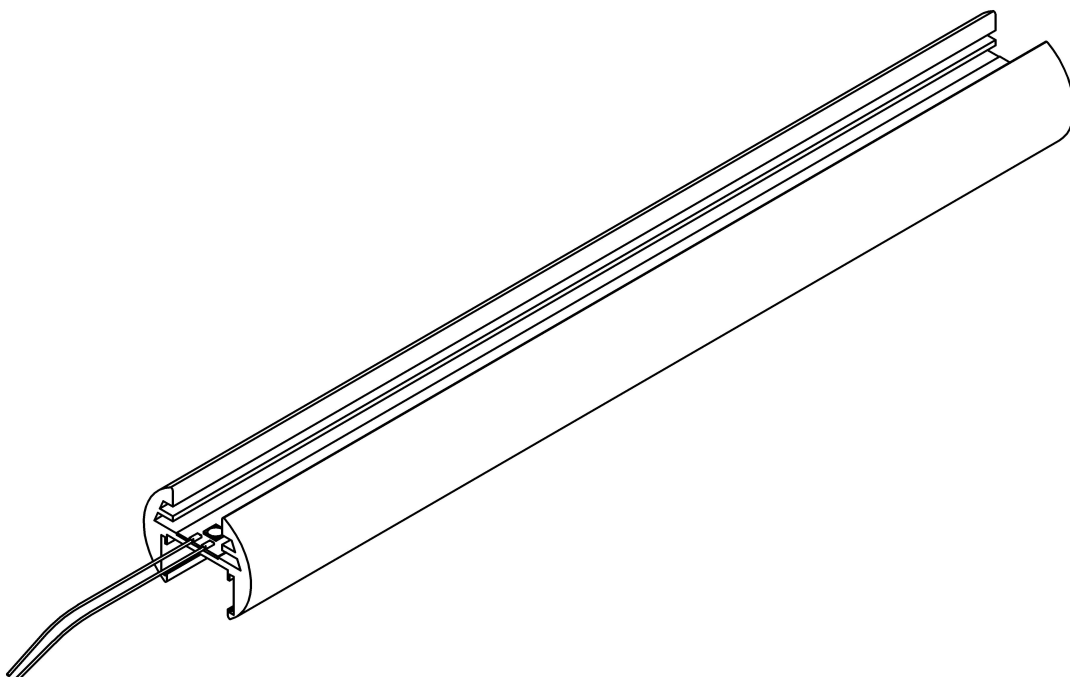

## 5. ПОДКЛЮЧЕНИЕ СВЕТИЛЬНИКОВ BASITY

При изменении стороны подключения светильника и использовании источников питания без какого либо протокола управления изменяется его цветовая температура с 3000 К на 6000 К.

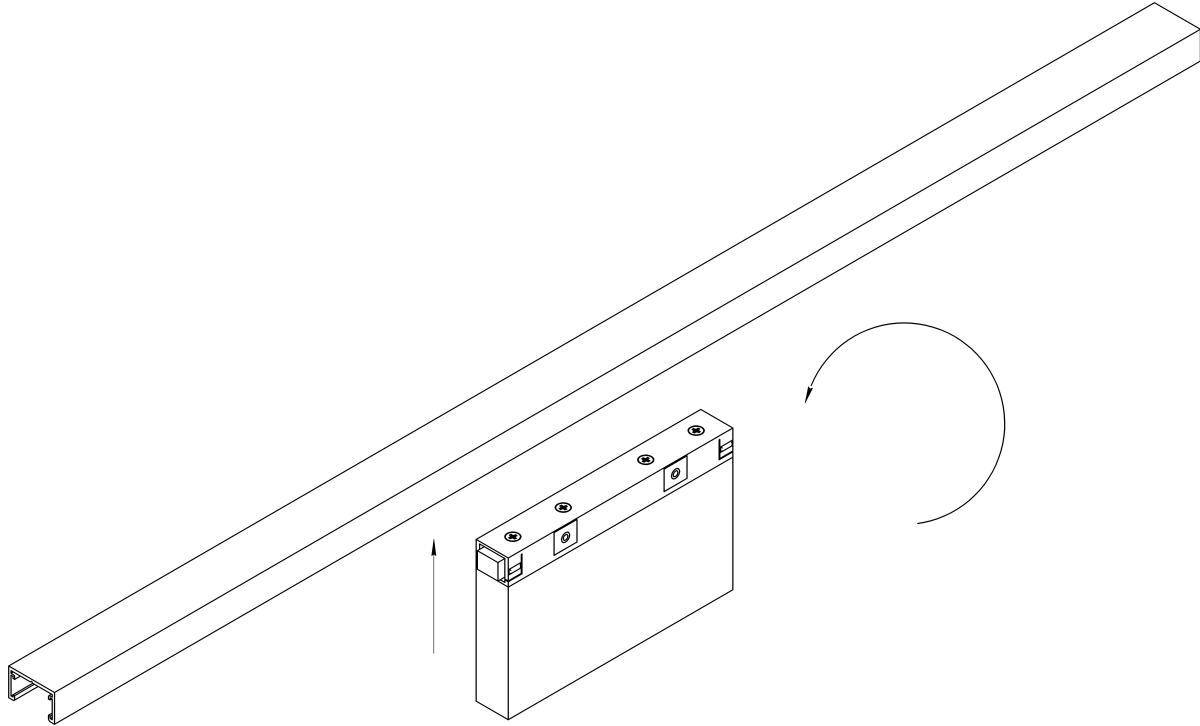

**Внимание!** При использовании встраиваемых блоков питания, управляемых по протоколам Bluetooth или DALI появляется возможность управления всей группой светильников установленных в единой системе.

DALI - Диммирование, изменение цветовой температуры от 3000К до 6000К

Bluetooth - Диммирование, изменение цветовой температуры от 3000К до 6000К, используя дополнительное оборудование «Центр управления умным домом Maytoni Smart Hub арт. MD-TRA034-W» можно управлять при помощи голосовых ассистентов. Яндекс Алиса, Маруся, Google assistant, Amazon Alexa.

Артикулы дополнительного оборудования для управления Smart системой по протоколу Bluetooth:

Центр управления умным домом Maytoni Smart Hub Арт. MD-TRA034-W

Беспроводная панель управления освещением Арт. DRC034-8-B

Беспроводная панель управления освещением Арт. DRC034-8-W

Пульт для управления освещением Exility Smart, черный Арт. DRC034-B



## 6. ПОДКЛЮЧЕНИЕ ИСТОЧНИКА ПИТАНИЯ

### 6.1. ПОДКЛЮЧЕНИЕ ВСТРАИВАЕМОГО ИСТОЧНИКА ПИТАНИЯ

1. Просверлите отверстие в шинопроводе и просуньте провод питания встраиваемого источника питания;
2. Вставьте источник питания до щелчка в шинопровод;
3. Подключите источник питания к домашней сети электропитания 230 В/50 Гц;
4. Включите электропитание.

**Внимание!** Подключение осуществляется при выключенной электрической сети. Запас мощности блока питания должен быть не менее 20%. При нехватке мощности одного блока, необходимо использовать блок питания с большим номиналом мощности или разделить цепь на несколько более мелких цепей и использовать по одному блоку питания на каждой.

### 6.2. ПОДКЛЮЧЕНИЕ ВЫНОСНОГО ИСТОЧНИКА ПИТАНИЯ

1. Подготовьте нишу, поместите в нее блок питания и подведите к нему провода электрической сети 230 В/50 Гц;
2. Подключите блок питания к сети 230 В/50 Гц согласно обозначениям на нем;
3. Подключите ввод питания шинопровода к источнику питания (DC 48V+, DC 48V-). Полярность и цветность проводов ввода питания при подключении к источнику питания не имеет значения;
4. Установите подключенный ввод питания в шинопровод. Нажмите на кнопку и вставьте в адаптер до щелчка;
5. Установите светильник в шинопровод до щелчка;
6. Включите электропитание.

**Внимание!** Подключение осуществляется при выключенной электрической сети. Запас мощности блока питания должен быть не менее 20%. При нехватке мощности одного блока, необходимо использовать блок питания с большим номиналом мощности или разделить цепь на несколько более мелких цепей и использовать по одному блоку питания на каждой;

## 7. РЕКОМЕНДАЦИИ

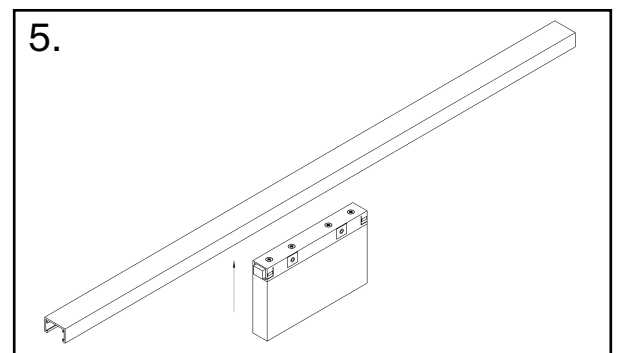
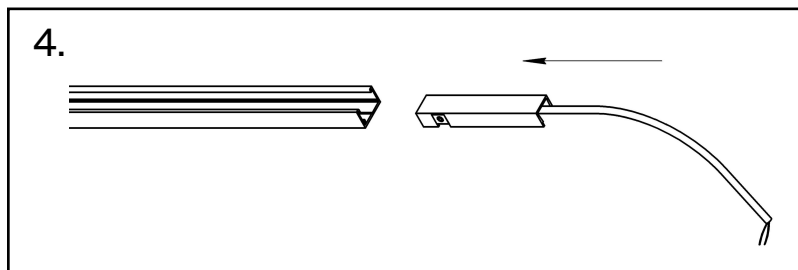
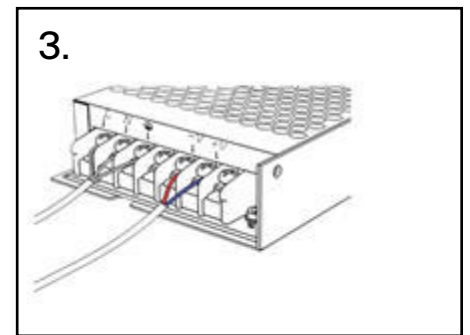
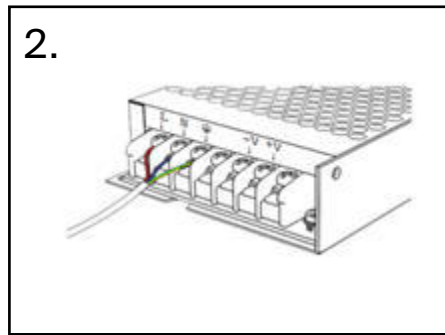
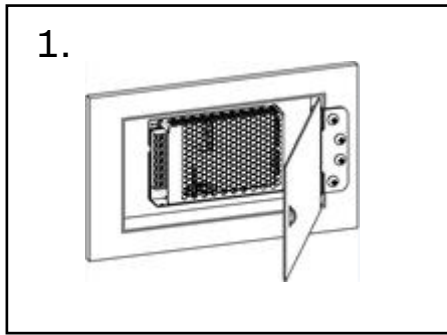

1. При планировании размещения элементов системы обязательно закладывайте в проект ревизионный люк, для обслуживания источника питания;
2. Не допускайте деформации шинпровода во время транспортировки и монтажа;
3. При резке шинпровода используйте профессиональное оборудование, или воспользуйтесь услугами специалиста;
4. Через один ввод питания можно подключить светильники с максимальной суммарной мощностью 400 Вт. Также в избежании большого падения напряжения и тусклого свечения осветительных приборов на конце участка не рекомендуется использовать шинпровод длиной более 20 метров.

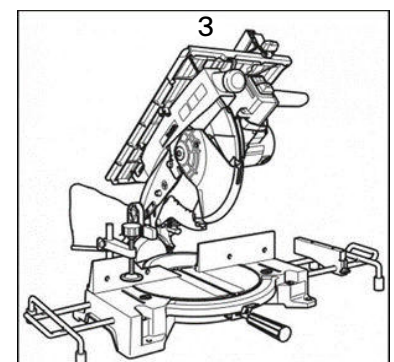
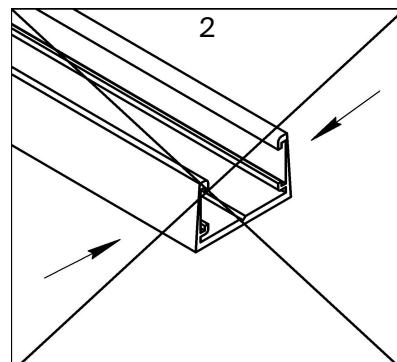
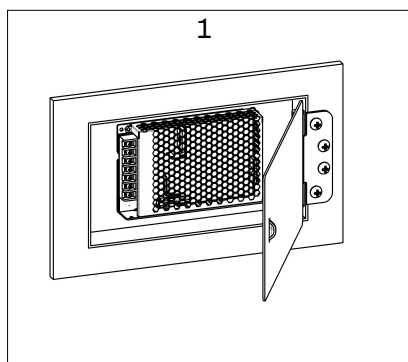

5. Ввод питания можно устанавливать в любом участке шинпровода, руководствуясь правилом 1 ввод питает не более 20 метров шинпровода;

6. Будьте предельно точны при разметке посадочных мест и установке. При смещении их с траектории размещения шинпровода, у вас могут быть трудности при его установке.

**Внимание!** Все работы по установке и монтажу должны производиться лицами, имеющие для этого соответствующие допуски и квалификацию. Обратитесь к квалифицированному специалисту.

## 8. ДОПОЛНИТЕЛЬНАЯ ИНФОРМАЦИЯ

### 8.1. ВОЗМОЖНЫЕ НЕИСПРАВНОСТИ

Неисправность	Причина	Методы устранения
Светильник не работает	Нет контакта в соединениях	Установите светильник на шинопровод до полного контакта адаптера с токоведущими жилами
		Проверьте контакты подключения вводного кабеля, примыкание контактов ввода питания к шинопроводу и др. соединения.
	Светильник неисправен	Обратитесь к продавцу для замены по гарантии
Светильник мигает или тускло светится в выключенном состоянии	Для управления цепью освещения установлен выключатель с подсветкой клавиш, или используется датчик движения (освещенности)	Замените выключатель на модель без подсветки клавиш, либо в конструкции которого имеется добавочный резистор. Используйте датчик движения (освещенности) только с релейным выходом
Нестабильное свечение, мерцание, посторонний звук	В цепи питания установлен регулятор яркости (диммер)	Исключите регулятор яркости из цепи, замените его выключателем
	Неисправен источник питания	Обратитесь к продавцу для гарантийного обслуживания или замены

## 8.2. ТЕХНИКА БЕЗОПАСНОСТИ

1. Все монтажные и демонтажные работы проводить только при обесточенной сети;
2. Запрещена эксплуатация системы без источника питания. Не допускается подключение шинпровода напрямую в сеть переменного тока 230 В/50 Гц - это приведет к выходу из строя светильников;
3. При формировании трековой системы не превышать более 80% от общей номинальной мощности источника питания;
4. Максимально допустимая нагрузка на трос для подвесного монтажа 5 кг на метр;
5. Запрещается эксплуатация изделия с поврежденным корпусом и с поврежденной изоляцией питающего кабеля;
6. Изделие предназначено только для эксплуатации внутри помещений;
7. Запрещается использовать изделие в помещениях с повышенной влажностью и с высоким содержанием пыли или аэрозольных частиц в воздухе;
8. Уход за изделием проводить сухой мягкой тканью при выключенном питании сети. Не использовать химически агрессивные чистящие средства.

## 8.3. ХРАНЕНИЕ

Хранение товара производится в упаковке и в помещении при отсутствии агрессивной среды. Температура хранения в диапазоне от  $-20^{\circ}\text{C}$  до  $+70^{\circ}\text{C}$  и относительной влажности воздуха не более 95%. Не допускается прямое воздействие влаги.

## 8.4. ТРАНСПОРТИРОВКА

Изделие в упаковке пригодно для транспортировки морским, железнодорожным, автомобильным и авиационным транспортом.

## 8.5. УТИЛИЗАЦИЯ

Изделие в своей конструкции не содержит токсичных и химически опасных соединений, поэтому подлежит правилам утилизации твердых бытовых отходов.

## 8.6. СЕРТИФИКАЦИЯ

Все компоненты системы при соблюдении всех правил, указанных в инструкции являются безопасными в эксплуатации.

## 8.7. ГАРАНТИЙНЫЕ ОБЯЗАТЕЛЬСТВА

Гарантия на изделие составляет 24 месяца со дня продажи, дата устанавливается на основании документов, устанавливающих факт продажи.

Гарантийное обслуживание производится при условии, что возникшая неисправность связана с дефектом, связанным с производством изделия, а также при условии соблюдения всех правил эксплуатации, транспортировки и хранения, приведенных в данной инструкции.

Гарантия не действительна в случаях: если изделие использовалось в целях, не соответствующих его прямому назначению; дефект возник после передачи товара потребителю и вызван неправильным или небрежным обращением, не соблюдением требований, приведенных в данной инструкции. А также в случаях воздействия непреодолимых сил, в т. ч.: пожара, наводнения, высоковольтных разрядов и др. стихийных бедствий, несчастных случаев и умышленных действий третьих лиц, повлекших неисправность изделия.

## 8.8. ИЗГОТОВИТЕЛЬ

Майтони ГмбХ, 98, Фельдстиге, Мюнстер, Германия, 48161

## 8.9. ИМПОРТЕР

ООО "Факел", 117485, Россия, г. Москва, вн.тер. г. муниципальный округ Коньково, ул. Обручева, д. 30/1, стр. 1, info@maytoni.ru

[www.maytoni.ru](http://www.maytoni.ru)

Разработано в Германии. Сделано в Китае.

Срок хранения не ограничен.